



**ОСВЕЩЕНИЕ
МАГИСТРАЛЕЙ. ТРАНСПОРТНЫХ
РАЗВЯЗОК. МОСТОВ. ГОРОДСКОЕ
ОСВЕЩЕНИЕ**

АМІРА
— since 1991 —

ПРОЕКТИРОВАНИЕ. ПРОИЗВОДСТВО.
МОНТАЖ. СЕРВИС

РЕАЛИЗОВАННЫЕ ПРОЕКТЫ

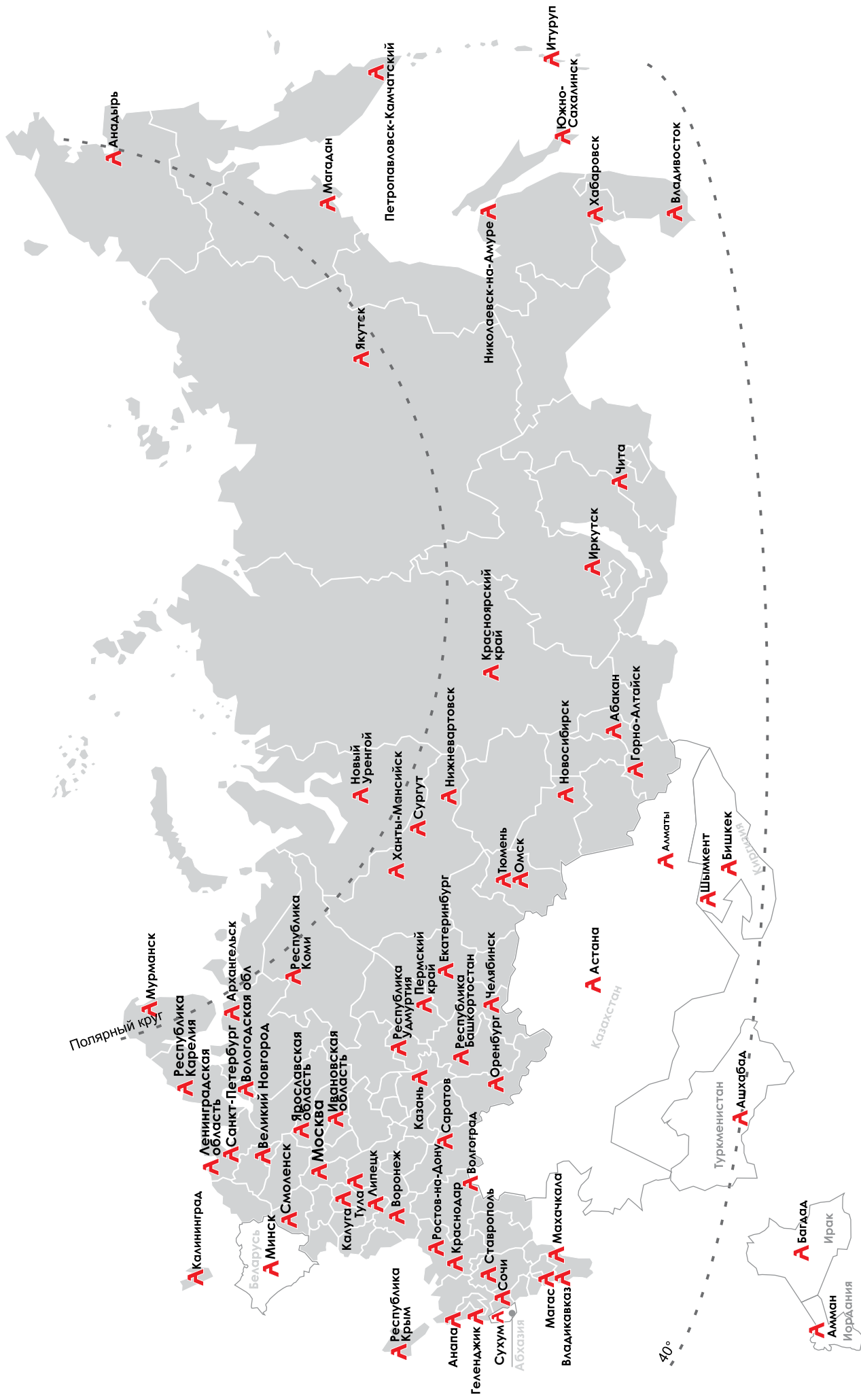

О компании _____	2
Монтаж _____	4

ОПОРЫ И МАЧТЫ ОСВЕЩЕНИЯ

Опора граненая коническая (серия ОГК) _____	6
Опора круглоконическая (серия ОКК) _____	8
Опора граненая коническая силовая (серия ОГС) _____	10
Опора круглоконическая силовая (серия ОККС) _____	12
Опора граненая контактной сети (серия ОГСКС) _____	14
Опора круглоконическая контактной сети (серия ОКККС) _____	16
Опора круглоконическая изогнутая (серия ОККЛИ) _____	18
Опора граненая складывающаяся (серия ОГКС) _____	20
Опора круглоконическая складывающаяся (серия ОСКК) _____	22
Опора квартальная граненая (серии ОГККВ, ОГККЗ) _____	24
Опора квартальная круглоконическая (серии ОКККВ, ОКККЗ) _____	26
Эксклюзивный световой комплекс (серия ЭСК) _____	28
Комплекс осветительный декоративный (серия КОД) _____	32
Опора декоративная (серия ОД) _____	34
Комплекс осветительный декоративный светодиодный (серия КОДС) _____	36
Высокомачтовая опора с мобильной короной (серия ВМО) _____	38
Высокомачтовая опора со стационарной короной (серия ВМОН) _____	40

ОПОРЫ С ЛИТЫМИ ЧУГУННЫМИ ЭЛЕМЕНТАМИ

Комплекс осветительный «Петергоф» _____	42
Комплекс осветительный «Арбат» _____	43
Комплекс осветительный «Александровский сад» _____	44
Комплекс осветительный «Весы» _____	45
Комплекс осветительный «Весы М» _____	46
Комплекс осветительный КО-6 (ф) 002 _____	47

ФУНДАМЕНТЫ

Фундамент металлический и монтажный комплект (серии ФМ и МК) _____	48
--	----

БЕЗОПАСНЫЕ АВТОМОБИЛЬНЫЕ ДОРОГИ

Светофорные стойки с интегрированным освещением:	
Круглоконическая светофорная стойка (серия ОКСГ) _____	50
Опора граненая светофорная (серии ОГСГ, ОСФГ) _____	52

ОСВЕТИТЕЛЬНЫЕ ПРИБОРЫ

Мегapolis-M (консольный) _____	54	Серия 61 (консольный) _____	65
Мегapolis-S (консольный) _____	55	Серия 13 «Ампир» (торшерный) _____	66
Мегapolis-K (консольный) _____	56	Серия 09 (консольный) _____	67
Мегapolis-SL (консольный) _____	57		
Время/Season (торшерный) _____	58		
Наследие/Tradition (торшерный) _____	59		

НОРМЫ ОСВЕЩЕНИЯ

Реконструкция освещения		Нормы и схемы размещения	
Встраиваемый LED модуль _____	61	уличного освещения _____	68
Серия 22 (консольный/подвесной) _____	62	Примеры расположения опор	
Серия 24 (консольный/подвесной) _____	63	и мачт на дорогах _____	69
Серия 33 (консольный) _____	64		

Группа компаний «АМИРА» более 30 лет лидирует в области проектирования, производства, монтажа и сервисного обслуживания:

- современных систем наружного освещения: опор, мачт, светильников и прожекторов;
- молниеотводов, в том числе совмещенных с осветительными приборами;
- опор сотовой связи;
- флагштоков;
- опор воздушных линий электропередач;
- и других металлоконструкций.

Российская торгово-промышленная палата внесла группу компаний «АМИРА» в Реестр надежных партнеров.

Группа компаний «АМИРА» получила сертификат СМК на соответствия требованиям стандарта ISO 9001:2015 в системе сертификации Русский регистр (Certificate of quality management system conformity ISO 9001:2015).

Продукция компании успешно эксплуатируется на всей территории России (в том числе в экстремальных условиях Крайнего Севера и сейсмоопасных районах) и за рубежом.

Группа компаний «АМИРА» является действительным членом:

- Светотехнической Торговой Ассоциации
- Ассоциации Гражданских Аэропортов России
- Ассоциации Спортивного Инжиниринга.

Производственные мощности группы компаний «АМИРА»:

Производственное предприятие «Мегаполис» с двумя производственными территориями в Санкт-Петербурге и Ленинградской области. Мощности предприятия позволяют производить стальные опоры высотой свыше 105 метров. На установленном оборудовании возможно изготавливать не только граненые изделия, но и круглоконические. Производственная мощность 90 000 изделий в год.

Покрасочная камера предприятия (600 кв.м.) позволяет окрашивать всю линейку выпускаемой предприятием продукции.

Завод «Амира-СветоТехника» производит осветительные приборы и металлоконструкции. Производственная мощность до 100 000 изделий в год.

Строительно-монтажная компания «Амира-ЭнергоМонтаж» специализируется на проектировании, монтаже и сервисном обслуживании систем наружного освещения, металлоконструкций и опор воздушных линий.

Группа компаний «АМИРА» тесно сотрудничает с ведущими российскими и зарубежными производителями. С 2019 года компания – эксклюзивный поставщик в России GigaTera Inc.



Основными потребителями нашей продукции являются: муниципальные управления «Горсвет» и электрические сети городов, управления капитального строительства и ЖКХ, строительно-монтажные организации и инвестиционные компании, управления автомобильных и железных дорог (ФДА «Росавтодор», ОАО «РЖД»), аэропорты и порты, промышленные предприятия и топливно-энергетические комплексы (ПАО «Газпром», ПАО «Сибур», ПАО «Роснефть» и т.д.), спортивные комплексы и многие другие.





Компания «АМИРА-ЭнергоМонтаж» с 2002 года проводит комплексные работы по строительству и монтажу систем освещения по всей России.

- Установка опор и мачт освещения («под ключ»); обустройство фундамента; прокладка кабелей; установка опоры; монтаж осветительных приборов.

- Проектирование наружного освещения
- Инженерное строительство: Автомобильные дороги; Транспортные развязки; Пешеходные переходы (подземные, наземные); Мосты, эстакады и путепроводы; Аэродромы (искусственные покрытия, рулежные дорожки, места стоянок, аварийно-спасательные станции); Аэропорты (аэровокзалы, ангары). Архитектурное освещение

- Прокладка питающих электролиний.
- Услуги электролаборатории.
- Строительство и монтаж бетонных, железобетонных и металлических конструкций
- Шеф-монтаж.
- Проведение работ по дефектовке мачт освещения.
- Сервисное обслуживание систем освещения.

ПРОВЕРКА И ДЕФЕКТОВКА ОПОР И МАЧТ ОСВЕЩЕНИЯ

Несоблюдение мероприятий по правильной эксплуатации мачт освещения с мобильной короной: ежегодный профилактический спуск короны, осмотр тросов на предмет вытягивания и скручивания и пр., - всё это приводит к поломкам спуско-подъемного механизма. Но не спешите заменять опору. Как правило, ситуация поправима и механизм можно заменить без ущерба для мачты.

Мероприятия по дефектовке включают:

- ознакомление с эксплуатационной документацией конструкции: паспорт, инструкция по монтажу, журнал осмотров, ремонтов и пр.;
- осмотр металлоконструкций на объекте (выполняется, в зависимости от конструкции опоры, с лестницы, подъемника, либо методом дистанционного наблюдения);
- проверка сварных и болтовых (фланцевых) соединений (СП 70.13330.2012 «Несущие и ограждающие конструкции»);

- проверка электрической части (ПУЭ-7 «Правила устройства электроустановок»);
- оценка внешних повреждений, полученных в результате неправильной эксплуатации;
- заключение о результатах проверки и рекомендации по их устранению.

ШЕФ-МОНТАЖНЫЕ РАБОТЫ

Шеф-монтажные работы позволяют снизить риски ошибок при сборке и монтаже металлоконструкций, а также дальнейшей их эксплуатации. Специалисты компании «Амира-ЭнергоМонтаж» проводят работы на высокопрофессиональном уровне в любой точке мира. **Все сотрудники компании прошли обучение по промышленному альпинизму, электробезопасности, охране труда и способны проводить работы на объектах любой сложности и любой высотности.**

Шеф-монтажные работы включают:

- Технический контроль процесса обустройства фундамента для молниезащитного комплекса.
- Приемка оборудования от завода-производителя на объекте.
- Технологический контроль процесса сборки оборудования.
- Технологический контроль процесса монтажа.



- Оценка квалификации и качества работ монтажной бригады заказчика, при необходимости, проведение обучения на объекте
- Пуско-наладочные работы.

СЕРВИСНОЕ ОБСЛУЖИВАНИЕ

Наиболее остро проблема эксплуатации и обслуживания осветительного оборудования встает при нехватке или недостаточной подготовке персонала. Накладывается также и его текучесть.

Работы по сервисному обслуживанию включают:

- Периодическую диагностику осветительного оборудования: проверка болтовых соединений, электрических зажимов, профилактический спуск и подъем мобильной короны.
- Устранение неполадок, замена осветительного оборудования;
- Обучение эксплуатирующих отделов организации.
- Монтаж осветительного оборудования на объекте.
- Шеф-монтаж осветительного оборудования на объекте.





ВЫСОТА ОТ 3 ДО 16 МЕТРОВ

- Удобство в монтаже и обслуживании
- Эстетичный внешний вид и возможность установки дополнительного оборудования
- Высокая антикоррозийная стойкость покрытия, в том числе для морского климата
- Длительный срок службы
- Возможность изготовления по индивидуальным параметрам и окраски в любой цвет по таблице RAL
- Возможность монтажа от производителя

ПРИМЕНЕНИЕ

Освещение магистралей, транспортных развязок, мостов, площадей, дворов, парков, парковок и пр.

УСТРОЙСТВО

Изготавливаются из листовой стали методом гибки с одним продольным сварным швом. Имеют в поперечном сечении восьмигранник. Защищены от коррозии методом горячего цинкования (ГОСТ 9.307-2021). Гарантия на коррозионную стойкость - не менее 25 лет.

Конструкция опоры рассчитана в лицензионном ПО, с учетом предельно допустимого отклонения (1/75 высоты), согласно рекомендации ЦНИИСК им. В.А. Кучеренко (вх. №3-1139 от 19.08.20210).

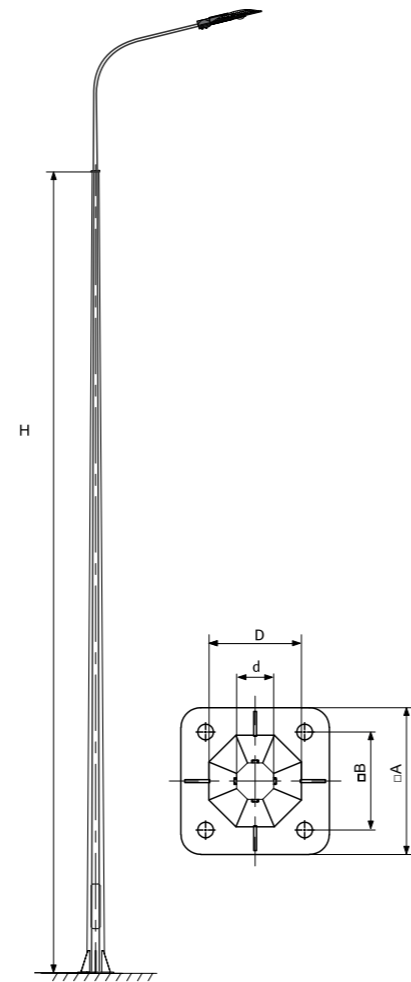

ТЕХНИЧЕСКИЕ ХАРАКТЕРИСТИКИ

Примеры типовых исполнений ОГК

Модель	Вес*, м	Высота, Н	Верхний диаметр, d	Нижний диаметр, D	Размер опорного фланца, А	Межцентровое расстояние отверстий, В	Рекомендуемый диаметр хвостовика кронштейна	Закладная деталь (длина заглабления определяется проектом)
ОГК-3	24,5 кг	3 м	60 мм	132 мм	245 мм	160 мм	48 мм	ФМ 0,133
ОГК-4	33,3 кг	4 м	60 мм	136 мм	245 мм	160 мм	48 мм	ФМ 0,133
ОГК-5	40,6 кг	5 м	60 мм	136 мм	245 мм	160 мм	48 мм	ФМ 0,133
ОГК-6	47,9 кг	6 м	60 мм	136 мм	245 мм	160 мм	48 мм	ФМ 0,133
ОГК-7	67,5 кг	7 м	68 мм	150 мм	295 мм	200 мм	57 мм	ФМ 0,133
ОГК-7	69,4 кг	7 м	68 мм	150 мм	295 мм	200 мм	57 мм	ФМ 0,159
ОГК-8	91,1 кг	8 м	68 мм	166 мм	395 мм	300 мм	57 мм	ФМ 0,159
ОГК-9	97,2 кг	9 м	68 мм	166 мм	395 мм	300 мм	57 мм	ФМ 0,159
ОГК-10	136,7 кг	10 м	68 мм	166 мм	395 мм	300 мм	57 мм	ФМ 0,159
ОГК-10	152 кг	10 м	75 мм	190 мм	395 мм	300 мм	57 мм	ФМ 0,219
ОГК-10	175 кг	10 м	100 мм	210 мм	395 мм	300 мм	76 мм	ФМ 0,219
ОГК-12	180,8 кг	12 м	72 мм	200 мм	395 мм	300 мм	57 мм	ФМ 0,219
ОГК-16	368,4 кг	16 м	90 мм	300 мм	495 мм	400 мм	76 мм	ФМ 0,325

* Вес, указанный в таблицах, является расчетным (теоретическим). Допускается отклонение фактического веса от расчетного согласно требований ГОСТ 19903-2015, ГОСТ 10704-91

Материал	Листовая сталь. Опора изготавливается методом гибки	Отделка	Возможно лакокрасочное покрытие	Климатическое исполнение	I ₂ , II ₄
Покрытие	Горячее цинкование (ГОСТ 9.307-2021). Защита от коррозии не менее 25 лет	Ветровой район	с I по IV		





ВЫСОТА ОТ 3 ДО 12 МЕТРОВ

- Удобство в монтаже и обслуживании
- Эстетичный внешний вид и возможность установки дополнительного оборудования
- Высокая антикоррозийная стойкость покрытия, в том числе для морского климата
- Длительный срок службы
- Возможность изготовления по индивидуальным параметрам и окраски в любой цвет по таблице RAL
- Возможность монтажа от производителя

ПРИМЕНЕНИЕ

Освещение магистралей, транспортных развязок, мостов, площадей, дворов, парков, парковок и пр.

УСТРОЙСТВО

Изготавливаются из листовой стали методом гибки с одним продольным сварным швом. Имеют в поперечном сечении круг. Защищены от коррозии методом горячего цинкования (ГОСТ 9.307-2021). Гарантия на коррозионную стойкость - не менее 25 лет. Рекомендуется окрашивать.

Конструкция опоры рассчитана в лицензионном ПО, с учетом предельно допустимого отклонения (1/75 высоты), согласно рекомендации ЦНИИСК им. В.А. Кучеренко (вх. №3-1139 от 19.08.2021).

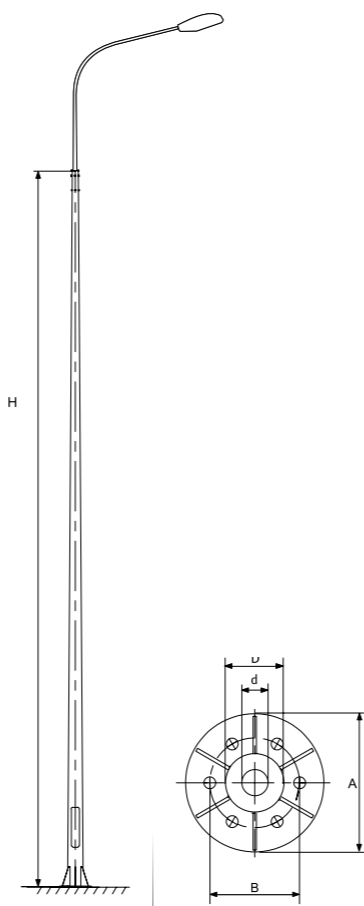

ТЕХНИЧЕСКИЕ ХАРАКТЕРИСТИКИ

Примеры типовых исполнений ОКК

Модель	Вес*, кг	Высота, Н	Верхний диаметр, d	Нижний диаметр, D	Размер опорного фланца, А	Межцентровое расстояние отверстий, В	Рекомендуемый диаметр хвостовика кронштейна	Закладная деталь (длина заглабления определяется проектом)
ОКК-3	25,7	3 м	60 мм	92 мм	240 мм	160 мм	48 мм	ФМ 0,108
ОКК-4	35,2	4 м	60 мм	103 мм	240 мм	160 мм	48 мм	ФМ 0,108
ОКК-5	45,9	5 м	60 мм	114 мм	300 мм	200 мм	48 мм	ФМ 0,133
ОКК-5	94	5 м	128 мм	193 мм	450 мм	320 мм	108 мм	ФМ 0,219
ОКК-6	57,6	6 м	60 мм	125 мм	300 мм	200 мм	48 мм	ФМ 0,133
ОКК-6	78,5	6 м	76 мм	154 мм	370 мм	240 мм	57 мм	ФМ 0,159
ОКК-6	113	6 м	128 мм	206 мм	450 мм	320 мм	108 мм	ФМ 0,219
ОКК-7	75,6	7 м	60 мм	136 мм	370 мм	240 мм	48 мм	ФМ 0,133
ОКК-7	93,8	7 м	76 мм	167 мм	370 мм	240 мм	57 мм	ФМ 0,159
ОКК-7	133,6	7 м	128 мм	219 мм	450 мм	320 мм	108 мм	ФМ 0,219
ОКК-8	91,6	8 м	60 мм	146 мм	370 мм	240 мм	48 мм	ФМ 0,159
ОКК-8	116	8 м	76 мм	180 мм	450 мм	320 мм	57 мм	ФМ 0,219
ОКК-8	156,7	8 м	128 мм	232 мм	470 мм	340 мм	108 мм	ФМ 0,219
ОКК-9	106,5	9 м	60 мм	157 мм	370 мм	240 мм	48 мм	ФМ 0,159
ОКК-9	134	9 м	76 мм	193 мм	450 мм	320 мм	57 мм	ФМ 0,219
ОКК-9	179,7	9 м	128 мм	245 мм	470 мм	340 мм	108 мм	ФМ 0,219
ОКК-10	122,3	10 м	60 мм	168 мм	370 мм	240 мм	48 мм	ФМ 0,159
ОКК-10	153,2	10 м	76 мм	206 мм	450 мм	320 мм	57 мм	ФМ 0,219
ОКК-10	204	10 м	128 мм	258 мм	470 мм	340 мм	108 мм	ФМ 0,273
ОКК-11	144,9	11 м	60 мм	179 мм	450 мм	320 мм	48 мм	ФМ 0,159
ОКК-11	173,8	11 м	76 мм	219 мм	450 мм	320 мм	57 мм	ФМ 0,219
ОКК-12	161,7	12 м	60 мм	188 мм	450 мм	320 мм	48 мм	ФМ 0,219
ОКК-12	196	12 м	76 мм	232 мм	470 мм	340 мм	57 мм	ФМ 0,219

* Вес, указанный в таблицах, является расчетным (теоретическим). Допускается отклонение фактического веса от расчетного согласно требований ГОСТ 19903-2015, ГОСТ 10704-91





ВЫСОТА ОТ 8 ДО 12 МЕТРОВ

- Удобство в монтаже и обслуживании
- Эстетичный внешний вид и возможность установки дополнительного оборудования
- Высокая антикоррозийная стойкость покрытия, в том числе для морского климата
- Длительный срок службы
- Возможность изготовления по индивидуальным параметрам и окраски в любой цвет по таблице RAL
- Возможность монтажа от производителя

ПРИМЕНЕНИЕ

Для воздушной подводки питания (подвеса СИП) на дорогах, магистралях, мостах и пр.

УСТРОЙСТВО

Опоры предназначены для восприятия максимальной нагрузки на высоте 7,5 м над уровнем фундамента. Изготавливаются из листовой стали методом гибки с одним продольным сварным швом. Защищены от коррозии методом горячего цинкования (ГОСТ 9.307-2021). Гарантия на коррозионную стойкость - не менее 25 лет.

Конструкция опоры рассчитана в лицензионном ПО, с учетом предельно допустимого отклонения (1/75 высоты), согласно рекомендации ЦНИИСК им. В.А. Кучеренко (вх. №3-1139 от 19.08.2021).

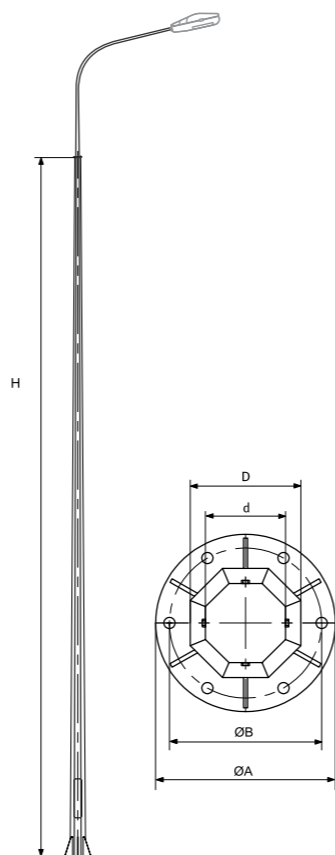

ТЕХНИЧЕСКИЕ ХАРАКТЕРИСТИКИ

Примеры типовых исполнений ОГС. Полную линейку запрашивайте в коммерческий отделах группы компаний

Модель	Вес*, м	Высота, Н	Верхний диаметр, d	Нижний диаметр, D	Размер опорного фланца, А	Межцентровое расстояние оверстий, В	Рекомендуемый диаметр хвостовика кронштейна	Закладная деталь (длина заглубления определяется проектом)
СТАНДАРТНАЯ ЛИНЕЙКА ОГС								
ОГС-0,4-8	197,5 кг	8 м	150 мм	275 мм	495 мм	420 мм	133 мм	ФМ 0,273
ОГС-0,4-9	219,8 кг	9 м	150 мм	275 мм	495 мм	420 мм	133 мм	ФМ 0,273
ОГС-0,4-10	241,1 кг	10 м	150 мм	275 мм	495 мм	420 мм	133 мм	ФМ 0,273
ОГС-0,7-8	212,2 кг	8 м	150 мм	315 мм	495 мм	420 мм	133 мм	ФМ 0,325
ОГС-0,7-9	235,8 кг	9 м	150 мм	315 мм	495 мм	420 мм	133 мм	ФМ 0,325
ОГС-0,7-10	260 кг	10 м	150 мм	315 мм	495 мм	420 мм	133 мм	ФМ 0,325
ОГС-1,0-8	260,9 кг	8 м	150 мм	315 мм	495 мм	420 мм	133 мм	ФМ 0,325
ОГС-1,0-9	290,3 кг	9 м	150 мм	315 мм	495 мм	420 мм	133 мм	ФМ 0,325
ОГС-1,0-10	319,7 кг	10 м	150 мм	315 мм	495 мм	420 мм	133 мм	ФМ 0,325
ОГС-1,3-8	306,1 кг	8 м	150 мм	315 мм	495 мм	420 мм	133 мм	ФМ 0,325
ОГС-1,3-9	341,2 кг	9 м	150 мм	315 мм	495 мм	420 мм	133 мм	ФМ 0,325
ОГС-1,3-10	376,7 кг	10 м	146 мм	320 мм	495 мм	420 мм	108 мм	ФМ 0,325
ОГС-0,4-11	262,9 кг	11 м	150 мм	275 мм	495 мм	420 мм	133 мм	ФМ 0,273
ОГС-0,4-12	280,5 кг	12 м	150 мм	275 мм	495 мм	420 мм	133 мм	ФМ 0,273
ОБЛЕГЧЕННАЯ ЛИНЕЙКА ОГС								
ОГС-0,3-8	132,5 кг	8 м	90 мм	200 мм	395 мм	310 мм	76 мм	ФМ 0,219
ОГС-0,4-9	155 кг	9 м	90 мм	210 мм	395 мм	310 мм	76 мм	ФМ 0,219
ОГС-0,3-10	166,2 кг	10 м	90 мм	210 мм	395 мм	310 мм	76 мм	ФМ 0,219
ОГС-0,4-10	203,5 кг	10 м	110 мм	240 мм	495 мм	420 мм	76 мм	ФМ 0,273
ОГС-0,7-9	192,9 кг	9 м	90 мм	280 мм	495 мм	420 мм	76 мм	ФМ 0,325
ОГС-0,7-10	231,9 кг	10 м	120 мм	290 мм	495 мм	420 мм	108 мм	ФМ 0,325

* Вес, указанный в таблицах, является расчетным (теоретическим). Допускается отклонение фактического веса от расчетного согласно требований ГОСТ 19903-2015, ГОСТ 10704-91





ВЫСОТА 10 МЕТРОВ

- Удобство в монтаже и обслуживании
- Эстетичный внешний вид и возможность установки дополнительного оборудования
- Высокая антикоррозийная стойкость покрытия, в том числе для морского климата
- Длительный срок службы
- Возможность изготовления по индивидуальным параметрам и окраски в любой цвет по таблице RAL
- Возможность монтажа от производителя

ПРИМЕНЕНИЕ

Для воздушной подводки питания (подвеса СИП) на дорогах, магистралях, мостах и пр.

УСТРОЙСТВО

Изготавливаются из листовой стали методом гибки с одним продольным сварным швом, имеют в поперечном сечении круг. Могут нести нагрузку от 300 до 2 700 кг. Защищены от коррозии методом горячего цинкования (ГОСТ 9.307-2021). Гарантия на коррозионную стойкость - не менее 25 лет.

Конструкция опоры рассчитана в лицензионном ПО, с учетом предельно допустимого отклонения (1/75 высоты), согласно рекомендации ЦНИИСК им. В.А. Кучеренко (вх. №3-1139 от 19.08.2021).

ДЕКОРАТИВНЫЕ ЭЛЕМЕНТЫ

Декоративные элементы могут изготавливаться из композитных материалов

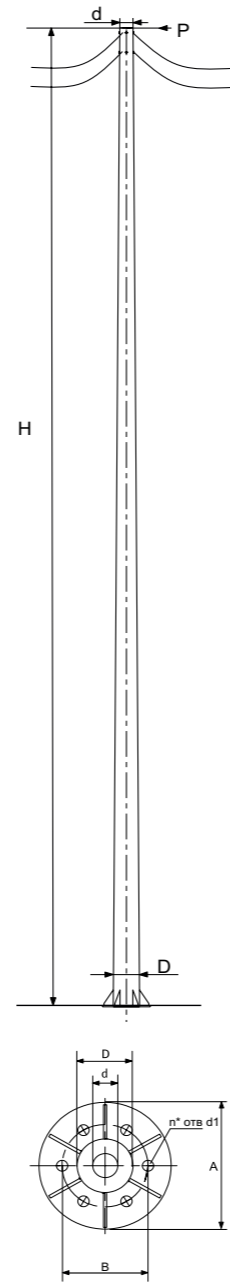
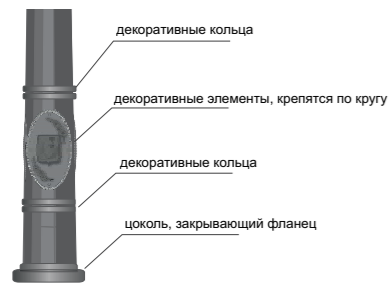

ТЕХНИЧЕСКИЕ ХАРАКТЕРИСТИКИ

Примеры типовых исполнений ОККС

Модель	Вес*, кг	Высота, Н	Верхний диаметр, d	Нижний диаметр, D	Размер опорного фланца, А	Межцентровое расстояние отверстий, В	Рекомендуемый диаметр хвостовика кронштейна	Закладная деталь
ОККС-10	204 кг	10 м	128 мм	258 мм	470 мм	340 мм	133 мм	ФМ-0,273
ОККС-10	251 кг	10 м	128 мм	258 мм	470 мм	340 мм	133 мм	ФМ-0,273
ОККС-0,4-10	270 кг	10 м	128 мм	258 мм	495 мм	420 мм	108 мм	ФМ-0,273
ОККС-0,7-10	215 кг	10 м	128 мм	258 мм	495 мм	420 мм	108 мм	ФМ-0,273
ОККС-1,0-10	390 кг	10 м	175 мм	300 мм	495 мм	420 мм	159 мм	ФМ 0,325
ОККС-1,3-10	480 кг	10 м	195 мм	320 мм	495 мм	420 мм	159 мм	ФМ 0,325
ОККС-1,8-10	580 кг	10 м	280 мм	405 мм	650 мм	550 мм	219 мм	ФМ 0,426
ОККС-2,3-10	700 кг	10 м	300 мм	425 мм	650 мм	550 мм	273 мм	ФМ 0,426
ОККС-2,3-10	850 кг	10 м	335 мм	460 мм	650 мм	550 мм	273 мм	ФМ 0,426

* Вес, указанный в таблицах, является расчетным (теоретическим). Допускается отклонение фактического веса от расчетного согласно требований ГОСТ 19903-2015, ГОСТ 10704-91

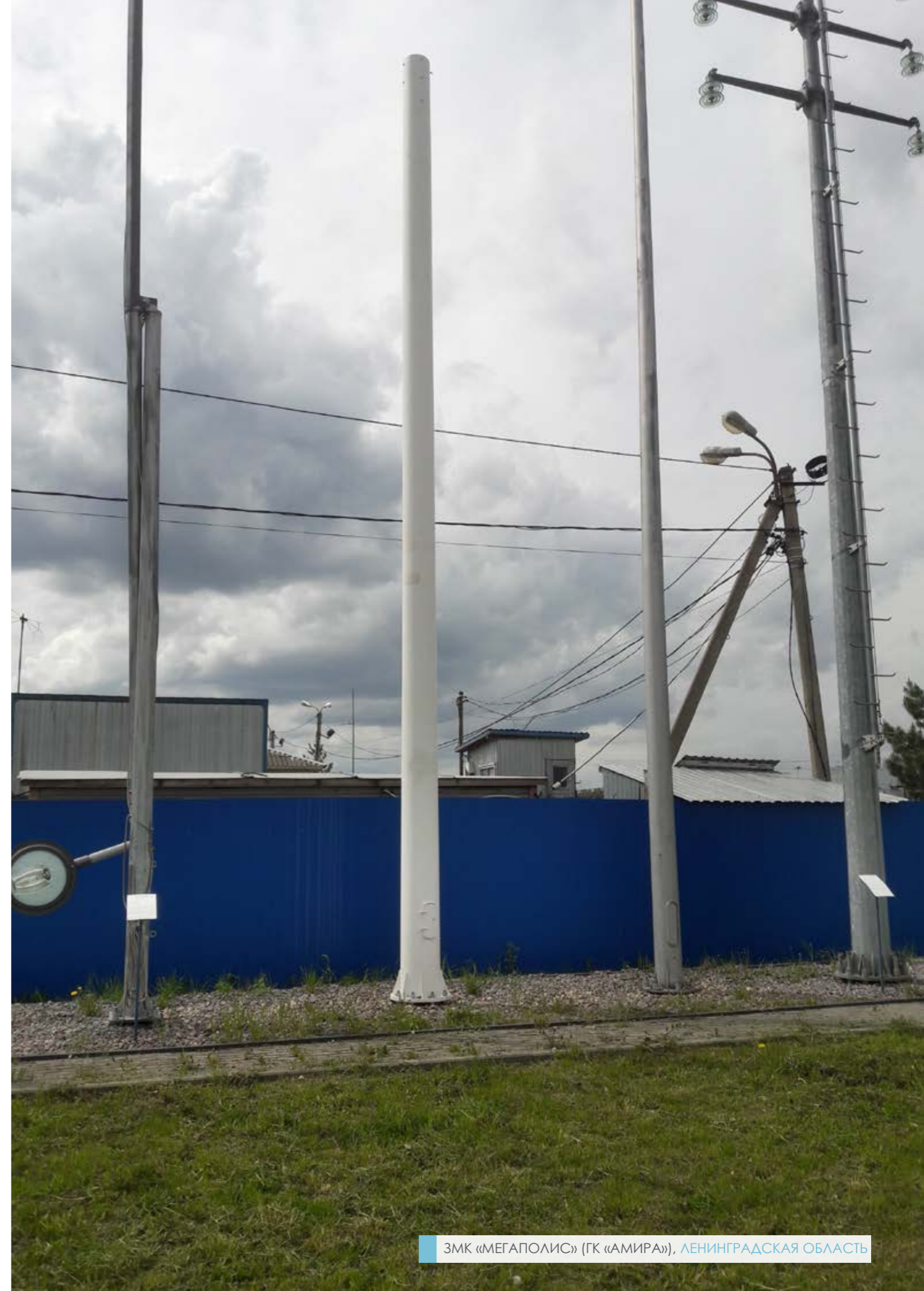



ВЫСОТА 10 МЕТРОВ

- Удобство в монтаже и обслуживании
- Эстетичный внешний вид и возможность установки дополнительного оборудования
- Высокая антикоррозийная стойкость покрытия, в том числе для морского климата
- Длительный срок службы
- Возможность изготовления по индивидуальным параметрам и окраски в любой цвет по таблице RAL
- Возможность монтажа от производителя

ПРИМЕНЕНИЕ

Обустройство контактных сетей для городского электрического транспорта

УСТРОЙСТВО

Изготавливаются из листовой стали методом гибки с одним продольным сварным швом. Защищены от коррозии методом горячего цинкования (ГОСТ 9.307-2021). Гарантия на коррозионную стойкость - не менее 25 лет. Возможно лакокрасочное покрытие.

Конструкция опоры рассчитана в лицензионном ПО, с учетом предельно допустимого отклонения (1/75 высоты), согласно рекомендации ЦНИИСК им. В.А. Кучеренко (вх. №3-1139 от 19.08.2021).

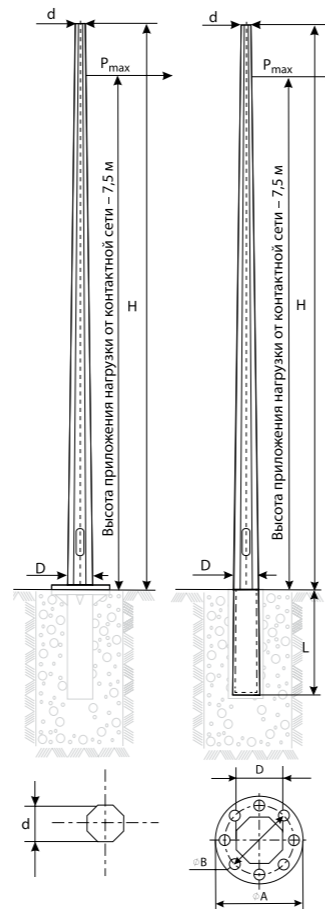

АНТИВАНДАЛЬНОЕ ПОКРЫТИЕ



Стволы опор контактной сети (серии ОГСКС и ОККС) могут предусматривать антивандальную защиту:

- ▶ Специализированное лакокрасочное покрытие, затрудняющее приклеивание листовок на ствол;
- ▶ Сетка.

ДВОЙНОЕ НАЗНАЧЕНИЕ

Опоры контактной сети (серии ОГСКС и ОККС), помимо своего основного назначения, могут иметь дополнительный функционал:

- ▶ функциональное освещение;
- ▶ опора сотовой связи;
- ▶ дополнительно может комплектоваться системой видеонаблюдения и оповещения, wi-fi и пр.

ТЕХНИЧЕСКИЕ ХАРАКТЕРИСТИКИ

Примеры типовых исполнений ОГСКС

Модель	Вес*, т	Высота, Н	Верхний диаметр, d	Нижний диаметр, D	Размер опорного фланца, Dф	Межцентровое расстояние, B	Закладная деталь
ОГСКС-0,7-10	482 кг	10 м	320 мм	392 мм	600 мм	500 мм	ФМ 0,426-2,5 МК 600(500)+М30*1300/8
ОГСКС-1,0-10	659 кг	10 м	320 мм	392 мм	620 мм	500 мм	ФМ 0,426-2,5 МК 600(500)+М36*1600/8
ОГСКС-1,2-10	569 кг	10 м	320 мм	460 мм	710 мм	550 мм	ФМ 0,426-3,0 МК 650(550)+М36*1600/8
ОГСКС-1,5-10	639 кг	10 м	320 мм	460 мм	650 мм	550 мм	ФМ 0,426-3,0 МК 650(550)+М36*1600/8
ОГСКС-1,8-10	746 кг	10 м	320 мм	460 мм	670 мм	550 мм	ФМ 0,426-3,0 МК 650(550)+М36*1600/8
ОГСКС-2,0-10	755 кг	10 м	365 мм	550 мм	750 мм	650 мм	ФМ 0,53-3,2 МК 750(650)+М36*1600/8
ОГСКС-2,3-10	871 кг	10 м	365 мм	550 мм	750 мм	650 мм	ФМ 0,53-3,2 МК 750(650)+М36*1600/8

* Вес, указанный в таблице, является расчетным (теоретическим). Допускается отклонение фактического веса от расчетного согласно требований ГОСТ 19903-2015, ГОСТ 10704-91



ВЫСОТА 10 МЕТРОВ

- Удобство в монтаже и обслуживании
- Эстетичный внешний вид и возможность установки дополнительного оборудования
- Высокая антикоррозийная стойкость покрытия, в том числе для морского климата
- Длительный срок службы
- Возможность изготовления по индивидуальным параметрам и окраски в любой цвет по таблице RAL
- Возможность монтажа от производителя

ПРИМЕНЕНИЕ

Обустройство контактных сетей для городского электрического транспорта

УСТРОЙСТВО

Изготавливаются из листовой стали методом гибки с одним продольным сварным швом. Имеют в поперечном сечении круг. Защищены от коррозии методом горячего цинкования (ГОСТ 9.307-2021). Гарантия на коррозионную стойкость - не менее 25 лет.

Конструкция опоры рассчитана в лицензионном ПО, с учетом предельно допустимого отклонения (1/75 высоты), согласно рекомендации ЦНИИСК им. В.А. Кучеренко (вх. №3-1139 от 19.08.2021).

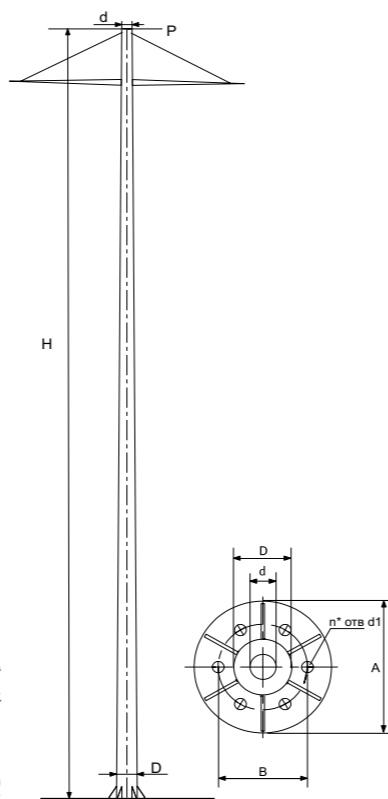

АНТИВАНДАЛЬНОЕ ПОКРЫТИЕ



Стволы опор контактной сети (серии ОГСКС и ОКККС) могут предусматривать антивандальную защиту:

- ▶ Специализированное лакокрасочное покрытие, затрудняющее приклеивание листовок на ствол;
- ▶ Сетка.

ДВОЙНОЕ НАЗНАЧЕНИЕ

Опоры контактной сети (серии ОГСКС и ОКККС), помимо своего основного назначения, могут иметь дополнительный функционал:

- ▶ функциональное освещение;
- ▶ опора сотовой связи;
- ▶ дополнительно может комплектоваться системой видеонаблюдения и оповещения, wi-fi и пр.

ТЕХНИЧЕСКИЕ ХАРАКТЕРИСТИКИ

Примеры типовых исполнений ОКККС

Модель	Вес*, т	Высота, Н	Верхний диаметр, d	Нижний диаметр, D	Размер опорного фланца, Dф	Межцентровое расстояние, В	Закладная деталь
ОКККС-0,7-10	436 кг	10 м	210 мм	335 мм	515 мм	425 мм	ФМ 0,325
ОКККС-1,0-10	512 кг	10 м	210 мм	335 мм	580 мм	460 мм	ФМ 0,325
ОКККС-1,5-10	560 кг	10 м	275 мм	400 мм	625 мм	515 мм	ФМ 0,426
ОКККС-1,8-10	643 кг	10 м	275 мм	400 мм	625 мм	515 мм	ФМ 0,426
ОКККС-2,0-10	622 кг	10 м	305 мм	430 мм	650 мм	550 мм	ФМ 0,426
ОКККС-2,3-10	713 кг	10 м	305 мм	430 мм	650 мм	550 мм	ФМ 0,426
ОКККС-3,0-10	950 кг	10 м	355 мм	480 мм	700 мм	600 мм	ФМ 0,426

* Вес, указанный в таблице, является расчетным (теоретическим). Допускается отклонение фактического веса от расчетного согласно требований ГОСТ 19903-2015, ГОСТ 10704-91

Материал	Листовая сталь. Опора изготавливается методом гибки	Отделка	Возможно лакокрасочное покрытие	Климатическое исполнение	I ₂ , II ₄
Покрытие	Горячее цинкование (ГОСТ 9.307-2021). Защита от коррозии не менее 25 лет	Ветровой район	с I по VII		



ВЫСОТА ОТ 5 ДО 11,5 МЕТРОВ

- Удобство в монтаже и обслуживании
- Эстетичный внешний вид и возможность установки дополнительного оборудования
- Высокая антикоррозийная стойкость покрытия, в том числе для морского климата
- Длительный срок службы
- Возможность изготовления по индивидуальным параметрам и окраски в любой цвет по таблице RAL
- Возможность монтажа от производителя

ПРИМЕНЕНИЕ

Освещение магистралей, улиц, проспектов, площадей, парков, скверов, пешеходных зон и пр.

УСТРОЙСТВО

Изготавливаются из листовой стали методом гибки с одним продольным сварным швом, защищены от коррозии методом горячего цинкования (ГОСТ 9.307-2021) Гарантия на коррозионную стойкость - не менее 25 лет.

Конструкция опоры рассчитана в лицензионном ПО, с учетом предельно допустимого отклонения (1/75 высоты), согласно рекомендации ЦНИИСК им. В.А. Кучеренко (вх. №3-1139 от 19.08.2021).

ТЕХНИЧЕСКИЕ ХАРАКТЕРИСТИКИ

Примеры типовых исполнений ОККЛИ

Модель	Вес*, м	Высота, Н	Длина консоли, L	Диаметр опорного фланца, А	Межцентровое расстояние отверстий, В
ОГКЛИ					
ОГКЛИ-5	52 кг	5	0,6 м	295 мм	200 мм
ОГКЛИ-9	132 кг	9 м	2 м	395 мм	300 мм
ОГКЛИ-11,5	178 кг	11,5 м	1,8 м	395 мм	300 мм
ОККЛИ					
ОККЛИ-5	55 кг	5 м	1 м	295 мм	200 мм
ОККЛИ-6	59,5 кг	6 м	0,8 м	295 мм	200 мм
ОККЛИ-8	123,3 кг	8 м	1,8 м	370 мм	270 мм
ОККЛИ-8,5	117,4 кг	8,5 м	2,0 м	370 мм	270 мм
ОККЛИ-9	120,5 кг	9 м	1,0 м	370 мм	270 мм
ОККЛИ-10,5	136 кг	10,5 м	2,5 м	370 мм	270 мм

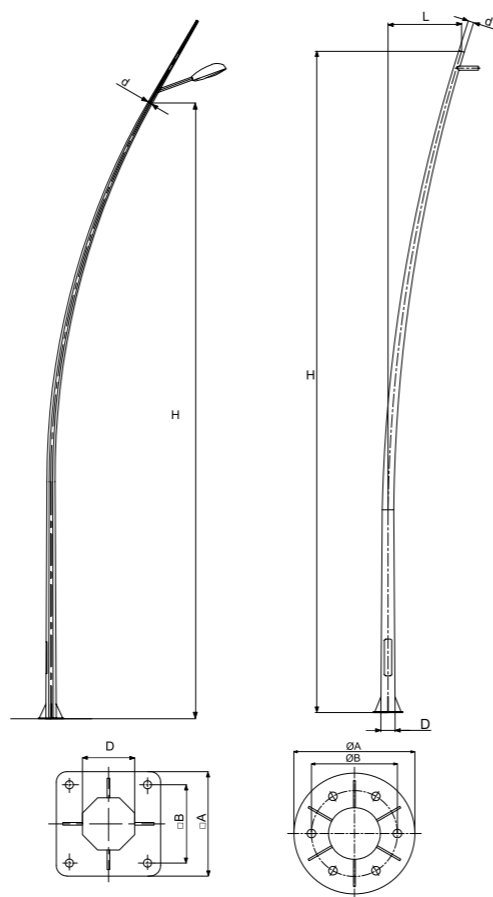

Материал: Листовая сталь. Опора изготавливается методом гибки

Покрытие: Горячее цинкование (ГОСТ 9.307-2021). Защита от коррозии не менее 25 лет

Отделка: Возможно лакокрасочное покрытие

Ветровой район: с I по IV

Климатическое исполнение: I₂, II₄

Дорога на аэропорт Иваново





УДОБНЫЙ МЕХАНИЗМ СКЛАДЫВАНИЯ

- Возможность безопасного обслуживания осветительных приборов без привлечения спецтехники, на уровне земли
- Высокая антикоррозийная стойкость покрытия, в том числе для морского климата
- Длительный срок службы
- Возможность изготовления по индивидуальным параметрам и окраски в любой цвет по таблице RAL

ТЕХНИЧЕСКИЕ ХАРАКТЕРИСТИКИ

Примеры типовых исполнений ОГКС

Модель	Тип	Вес*, м	Высота, Н	Верхний диаметр, d	Нижний диаметр, D	Размер опорного фланца, А	Рекомендуемый диаметр хвостовика кронштейна	Закладная деталь
ОГКС-3	3	41,8 кг	3 м	60 мм	136 мм	295 мм	48 мм	ФМ 0,133
ОГКС-4	3	49,9 кг	4 м	60 мм	136 мм	295 мм	48 мм	ФМ 0,133
ОГКС-5	3	57,4 кг	5 м	60 мм	136 мм	295 мм	48 мм	ФМ 0,133
ОГКС-6	3	65 кг	6 м	60 мм	136 мм	295 мм	48 мм	ФМ 0,133
ОГКС-6	2	115,3 кг	6 м	64 мм	200 мм	395 мм	48 мм	ФМ 0,219
ОГКС-7	3	84,3 кг	7 м	68 мм	166 мм	295 мм	57 мм	ФМ 0,159
ОГКС-8	3	156,8 кг	8 м	68 мм	166 мм	395 мм	57 мм	ФМ 0,159
ОГКС-9	3	169,7 кг	9 м	68 мм	166 мм	395 мм	57 мм	ФМ 0,159
ОГКС-10	3	191,9 кг	10 м	68 мм	166 мм	395 мм	57 мм	ФМ 0,159
ОГКС-7,5	1	130 кг	7,5 м	76 мм	180 мм	395 мм	57 мм	ФМ 0,219
ОГКС-7,5	2	137 кг	7,5 м	64 мм	200 мм	395 мм	48 мм	ФМ 0,219
ОГКС-10,5	1	243,4 кг	10,5 м	90 мм	180 мм	395 мм	76 мм	ФМ 0,219
ОГКС-12	1	325,4 кг	12 м	100 мм	225 мм	395 мм	76 мм	ФМ 0,219
ОГКС-14	1	535 кг	14 м	90 мм	280 мм	495 мм	76 мм	ФМ 0,273
ОГКС-16	1	640,5 кг	16 м	90 мм	280 мм	495 мм	76 мм	ФМ 0,273
ОГКС-18	1	746 кг	18 м	93 мм	275 мм	495 мм	76 мм	ФМ 0,325
ОГКС-20	1	819,4 кг	20 м	88 мм	300 мм	550 мм	76 мм	ФМ 0,325
ОГКС-25	1	1331 кг	25 м	124 мм	456 мм	660 мм	108 мм	ФМ 0,325

ГАБАРИТНЫЕ РАЗМЕРЫ

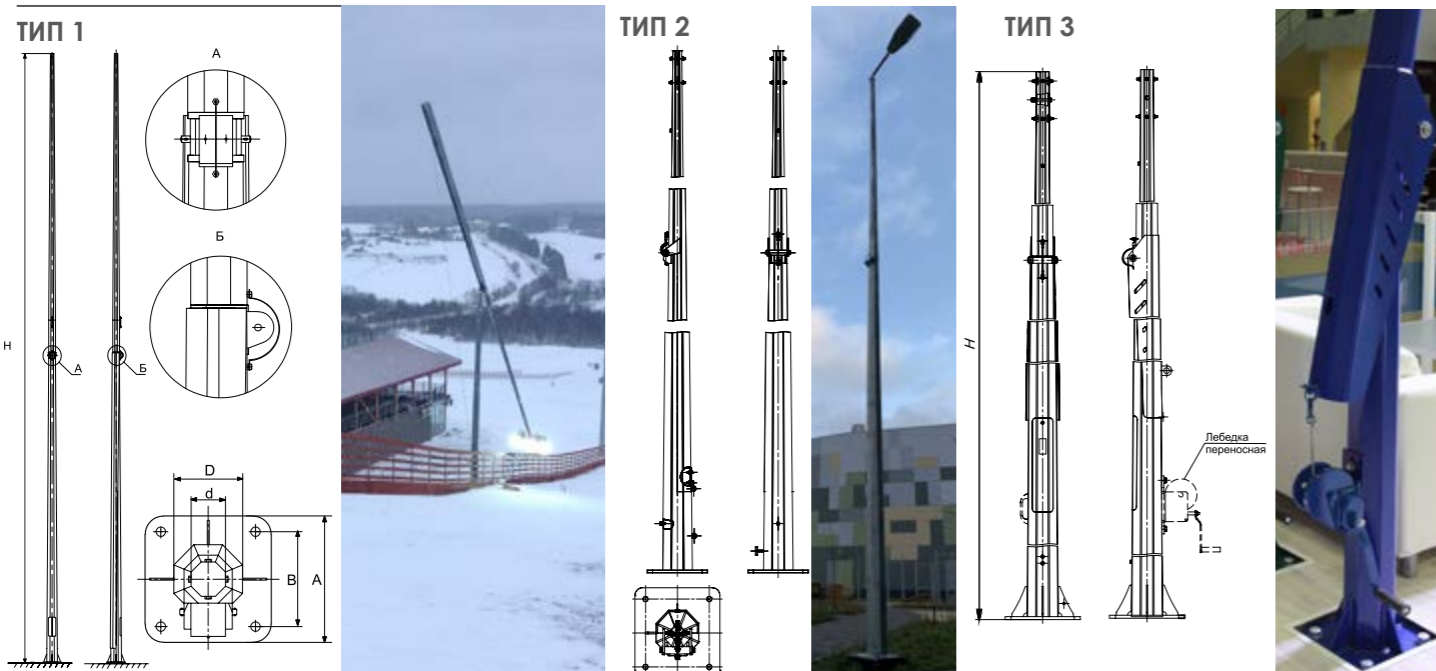

УСТРОЙСТВО

Изготавливаются из листовой стали с одним продольным сварным швом, защищены от коррозии методом горячего цинкования (ГОСТ 9.307-2021). Гарантия на коррозионную стойкость — не менее 25 лет. В комплект поставки входит оцинкованный крепеж.

Обслуживать опору можно без привлечения подъемных механизмов. Ручным инструментом верхняя часть опоры наклоняется и работы можно провести с земли.

Конструкция опоры рассчитана в лицензионном ПО, с учетом предельно допустимого отклонения (1/75 высоты), согласно рекомендации ЦНИИСК им. В.А. Кучеренко (вх. №3-1139 от 19.08.2021).

ПРИМЕНЕНИЕ

Установка в труднодоступных местах для монтажа и обслуживания мест для освещения спортивных площадок, горнолыжных склонов, жилых кварталов, аллей и пр.

Материал: Листовая сталь. Опора изготавливается методом гибки

Механизм: Силовой замок. Для наклона используется специальный ручной инструмент

Ветровой район: с I по IV

* Вес, указанный в таблице, является расчетным (теоретическим). Допускается отклонение фактического веса от расчетного согласно требованиям ГОСТ 19903-2015, ГОСТ 10704-91



УДОБНЫЙ МЕХАНИЗМ СКЛАДЫВАНИЯ

- Возможность безопасного обслуживания осветительных приборов без привлечения спецтехники, на уровне земли
- Высокая антикоррозийная стойкость покрытия, в том числе для морского климата
- Длительный срок службы
- Возможность изготовления по индивидуальным параметрам и окраски в любой цвет по таблице RAL

ПРИМЕНЕНИЕ

Установка в труднодоступных для монтажа и обслуживания местах для освещения спортивных площадок, горнолыжных склонов, жилых кварталов, аллей и пр.

УСТРОЙСТВО

Изготавливаются из листовой стали с одним продольным сварным швом, защищены от коррозии методом горячего цинкования (ГОСТ 9.307-2021). Гарантия на коррозионную стойкость — не менее 25 лет. В комплект поставки входит оцинкованный крепеж.

Обслуживать опору можно без привлечения подъемных механизмов. Верхняя часть опоры наклоняется и работы можно провести с земли.

Конструкция опоры рассчитана в лицензионном ПО, с учетом предельно допустимого отклонения (1/75 высоты), согласно рекомендации ЦНИИСК им. В.А. Кучеренко (вх. №3-1139 от 19.08.2021).

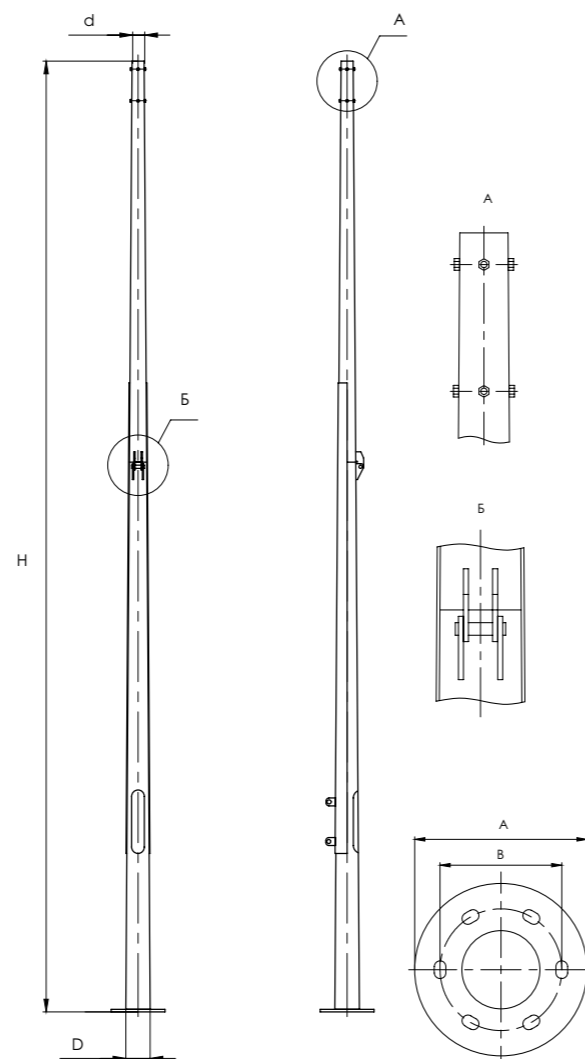

ТЕХНИЧЕСКИЕ ХАРАКТЕРИСТИКИ

Примеры типовых исполнений ОСКК

Модель	Высота, H	Вес*, м	Верхний диаметр, d	Нижний диаметр, D	Размер опорного фланца, A	Рекомендуемый диаметр хвостовика кронштейна
ОСКК-4	4 м	62 кг	76 мм	128 мм	245 мм	57 мм
ОСКК-5	5 м	85 кг	76 мм	141 мм	340 мм	57 мм
ОСКК-6	6 м	104 кг	76 мм	154 мм	340 мм	57 мм
ОСКК-8	8 м	155 кг	76 мм	180 мм	340 мм	57 мм
ОСКК-9	9 м	180 кг	76 мм	193 мм	340 мм	57 мм
ОСКК-10	10 м	228 кг	76 мм	205 мм	440 мм	57 мм
ОСКК-12	12 м	269 кг	76 мм	232 мм	470 мм	57 мм

* Вес, указанный в таблице, является расчетным (теоретическим). Допускается отклонение фактического веса от расчетного согласно требований ГОСТ 19903-2015, ГОСТ 10704-91

Материал	Листовая сталь. Опора изготавливается методом гибки	Отделка	Возможно лакокрасочное покрытие	Климатическое исполнение	I, II ₄
Покрытие	Горячее цинкование (ГОСТ 9.307-2021). Защита от коррозии не менее 25 лет	Ветровой район	с I по IV		





ВЫСОТА 7,5 МЕТРОВ

- Удобство в монтаже и обслуживании
- Эстетичный внешний вид и возможность установки дополнительного оборудования
- Высокая антикоррозийная стойкость покрытия, в том числе для морского климата
- Длительный срок службы
- Возможность изготовления по индивидуальным параметрам и окраски в любой цвет по таблице RAL
- Возможность монтажа от производителя

ПРИМЕНЕНИЕ

Освещение жилых кварталов, пешеходных зон, аллей, бульваров, парков

УСТРОЙСТВО

Опоры представляют собой полую оболочку, в сечении которой - восьмигранник. Изготавливаются из листовой стали с одним продольным сварным швом. Защищены от коррозии методом горячего цинкования (ГОСТ 9.307-2021. Данный вид покрытия не является декоративным и носит сугубо функциональный характер. Гарантия на коррозионную стойкость - не менее 25 лет.

Конструкция опоры рассчитана в лицензионном ПО, с учетом предельно допустимого отклонения (1/75 высоты), согласно рекомендации ЦНИИСК им. В.А. Кучеренко (вх. №3-1139 от 19.08.2021).

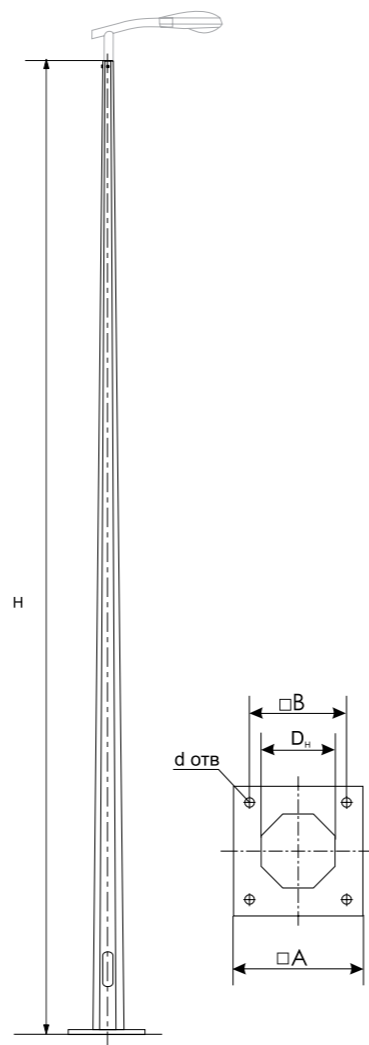

ТЕХНИЧЕСКИЕ ХАРАКТЕРИСТИКИ

Примеры типовых исполнений ОГККЗ и ОГККВ

Модель	Высота опоры, Н	Расчетный вес*, т	Диаметры сечений опоры, ДН x ДВ	Размер опорного фланца, А	Межцентровое расстояние фланца В	Рекомендуемый диаметр хвостовика кронштейна	Рекомендуемый тип ЗДФ
ВОЗДУШНАЯ ПОДВОДКА ПИТАНИЯ							
ОГККВ - 7,5	7,5 м	75 кг	180 x 64	295 мм	200 мм	48 мм	ФМ - 0,159
ОГККВ - 7,5 У1	7,5 м	120,3 кг	180 x 64	295 мм	200 мм	48 мм	ФМ - 0,219
ОГККВ - 7,5 У2	7,5 м	131,9 кг	210 x 60	295 мм	200 мм	48 мм	ФМ - 0,219
ОГККВ - 7,5 А	7,5 м	141,5 кг	180 x 64	295 мм	200 мм	48 мм	ФМ - 0,219
ОГККВ - 7,5 С1, С2	7,5 м	162 кг	315 x 80	395 мм	300 мм	48 мм	ФМ - 0,273
ОГККВ - 7,5 С1,С2	7,5 м	161,2 кг	315 x 80	395 мм	300 мм	57 мм	ФМ - 0,273
ОГККВ - 7,5 С3	7,5 м	190 кг	315 x 150	395 мм	300 мм	48 мм	ФМ - 0,273
ПОДЗЕМНАЯ ПОДВОДКА ПИТАНИЯ							
ОГККЗ - 7,5	7,5 м	65,2 кг	136 x 64	295 мм	200 мм	48 мм	ФМ - 0,133

* Вес, указанный в таблице, является расчетным (теоретическим). Допускается отклонение фактического веса от расчетного согласно требований ГОСТ 19903-2015, ГОСТ 10704-91

Материал	Листовая сталь. Опора изготавливается методом гибки	Дополнительное покрытие	Возможно лакокрасочное покрытие
Покрытие	Горячее оцинкование (ГОСТ 9.307-2021). Защита от коррозии не менее 25 лет	Ветровой район Климатическое исполнение	с I по III (ОГККЗ), с I по VII (ОГККВ) I ₂ (все исполнения, кроме ОГККЗ и ОГККВ-7,5), II ₄



ВЫСОТА 7,5 МЕТРОВ

- Удобство в монтаже и обслуживании
- Эстетичный внешний вид и возможность установки дополнительного оборудования
- Высокая антикоррозийная стойкость покрытия, в том числе для морского климата
- Длительный срок службы
- Возможность изготовления по индивидуальным параметрам и окраски в любой цвет по таблице RAL
- Возможность монтажа от производителя

ПРИМЕНЕНИЕ

Освещение жилых кварталов, пешеходных зон, аллей, бульваров, парков

УСТРОЙСТВО

Опоры представляют собой полую оболочку, в сечении которой - круг. Изготавливаются из листовой стали с одним продольным сварным швом, защищены от коррозии методом горячего цинкования (ГОСТ 9.307-2021). Данный вид покрытия не является декоративным и носит сугубо функциональный характер. Гарантия на коррозионную стойкость — не менее 25 лет.

Конструкция опоры рассчитана в лицензионном ПО, с учетом предельно допустимого отклонения (1/75 высоты), согласно рекомендации ЦНИИСК им. В.А. Кучеренко (вх. №3-1139 от 19.08.2021).

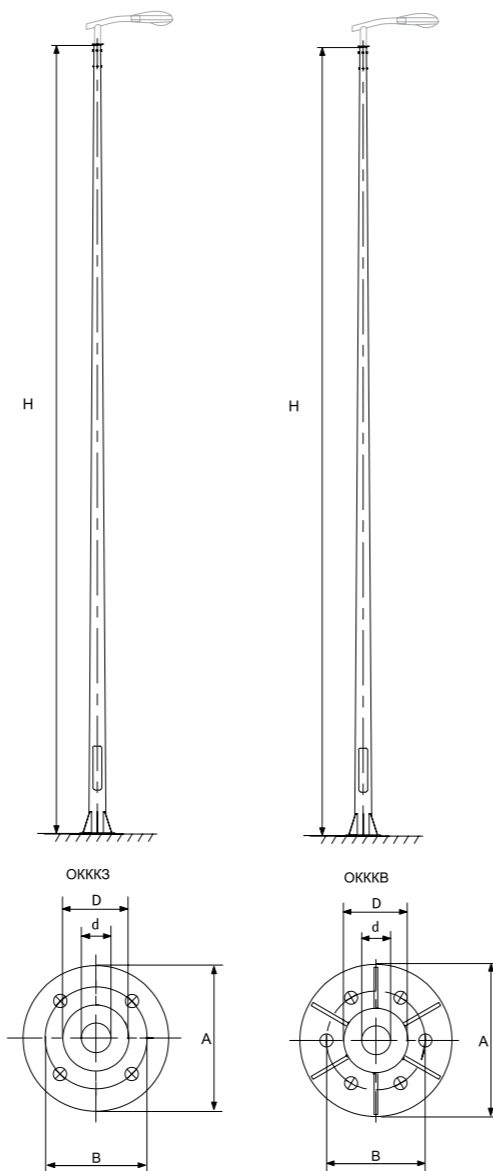

ТЕХНИЧЕСКИЕ ХАРАКТЕРИСТИКИ

Примеры типовых исполнений ОККВЗ, ОКККВ

Модель	Высота, H	Расчетный вес*, т.кг	Диаметры сечений опоры, ДН x ДВ, мм	Размер опорного фланца, А	Межцентровое расстояние отверстий, В	Рекомендуемый диаметр хвостовика кронштейна	Закладная деталь
ВОЗДУШНАЯ ПОДВОДКА ПИТАНИЯ							
ОКККВ-7,5	7,5 м	98,9 кг	174 x 76 мм	370 мм	240 мм	48 мм	ФМ-0,159
ОКККВ-7,5 А	7,5 м	80,9 кг	140 x 60 мм	370 мм	240 мм	48 мм	ФМ-0,159
ОКККВ-7,5 У1	7,5 м	118 кг	193 x 95 мм	450 мм	320 мм	48 мм	ФМ-0,219
ОКККВ-7,5 У2	7,5 м	123 кг	200 x 102 мм	450 мм	320 мм	48 мм	ФМ-0,219
ОКККВ-7,5 С1	7,5 м	142,6 кг	193 x 95 мм	450 мм	320 мм	48 мм	ФМ-0,219
ОКККВ-7,5 С2	7,5 м	160,4 кг	213 x 115 мм	450 мм	320 мм	48 мм	ФМ-0,219
ОКККВ-7,5 С3	7,5 м	171,9 кг	226 x 128 мм	450 мм	320 мм	48 мм	ФМ-0,219
ПОДЗЕМНАЯ ПОДВОДКА ПИТАНИЯ							
ОКККЗ-7,5	7,5 м	84 кг	140 x 60 мм	370 мм	240 мм	48 мм	ФМ-0,159

* Вес, указанный в таблице, является расчетным (теоретическим). Допускается отклонение фактического веса от расчетного согласно требований ГОСТ 19903-2015, ГОСТ 10704-91

Материал	Листовая сталь. Опора изготавливается методом гибки	Дополнительное покрытие	Лакокрасочное покрытие
Покрытие	Горячее оцинкование (ГОСТ 9.307-2021). Защита от коррозии не менее 25 лет	Ветровой район Климатическое исполнение	с I по III I ₂ , II ₄





ОРИГИНАЛЬНЫЕ ПРОЕКТЫ ОСВЕЩЕНИЯ МАГИСТРАЛЕЙ

- Удобство в монтаже и обслуживании
- Эстетичный внешний вид и возможность установки дополнительного оборудования
- Высокая антикоррозийная стойкость покрытия, в том числе для морского климата
- Длительный срок службы
- Возможность изготовления по индивидуальным параметрам и окраски в любой цвет по таблице RAL
- Возможность монтажа от производителя

ПРИМЕНЕНИЕ

Функциональное освещение улиц, магистралей, набережных. Световые комплексы разработаны специально для оригинальных проектов по освещению магистралей и значимых городских объектов.

ТЕХНИЧЕСКИЕ ХАРАКТЕРИСТИКИ

Ветровой район	Тип опоры	Вес*, м	Высота опоры, Н, м	Верхний диаметр, d, мм	Нижний диаметр, D, мм	Диаметр сопряжения с кронштейном, d1, мм	Номинальное усилие, P _{max} , кг	Изгибающий момент, M _{max} , кгм
ПОДЗЕМНАЯ ПОДВОДКА ПИТАНИЯ								
I	ЭСК-0	159	10	76	190	68	234	2 346
II	ЭСК-1	187	10	77	191	67	297	2 970
III	ЭСК-2	221	10	78	192	66	359	3 592
IV	ЭСК-3	253	10	79	193	65	423	4 236
ВОЗДУШНАЯ ПОДВОДКА ПИТАНИЯ								
I	ЭСК-0	170	10	100	210	92	318	3 183
II	ЭСК-1	240	10	150	275	142	616	6 159
III	ЭСК-2	254	10	150	310	140	786	7 865
IV	ЭСК-3	313	10	150	310	138	974	9 736

Материал	Листовая сталь. Опора изготавливается методом гибки	Отделка	Возможно лакокрасочное покрытие
Покрытие	Горячее цинкование (ГОСТ 9.307-2021). Защита от коррозии не менее 25 лет	Ветровой район	с I по IV
		Климатическое исполнение	I ₂ II ₄

ПРИМЕНЕНИЕ КРОНШТЕЙНОВ, ВХОДЯЩИХ В СОСТАВ ЭСК

Ветровой район	Тип опоры	ЭСК-09	ЭСК-15	ЭСК-16	ЭСК-17	ЭСК-18	ЭСК-19	ЭСК-20	ЭСК-21	ЭСК-22	ЭСК-23	ЭСК-24	ЭСК-25А	ЭСК-25В																									
		КРОНШТЕЙНЫ ДЛЯ ЭСК																																					
		ЭСК-09 (76) Двухрожковый	ЭСК-15 (76) Однорожковый	ЭСК-16 (76) Однорожковый	ЭСК-17 (76) Однорожковый	ЭСК-18 (76) Однорожковый	ЭСК-18 (108)	ЭСК-18 (150)	ЭСК-19 (76)	ЭСК-19 (108)	ЭСК-19 (150)	ЭСК-20 (76) Однорожковый	ЭСК-20 (108)	ЭСК-20 (150)	ЭСК-21 (76) Однорожковый	ЭСК-21 (108)	ЭСК-21 (150)	ЭСК-22 (76) Однорожковый	ЭСК-22 (108)	ЭСК-22 (150)	ЭСК-23 (76) Однорожковый	ЭСК-23 (108)	ЭСК-23 (150)	ЭСК-24 (76) Однорожковый	ЭСК-24 (108)	ЭСК-24 (150)	ЭСК-25А (76) Однорожковый	ЭСК-25А (108)	ЭСК-25А (150)	ЭСК-25В (76) Однорожковый	ЭСК-25В (108)	ЭСК-25В (150)							
ПОДЗЕМНАЯ ПОДВОДКА ПИТАНИЯ																																							
I	ЭСК-0	+	+	+	+	+			+			+			+			+			+			+			+			+									
II	ЭСК-1	+	+	+	+	+			+			+			+			+			+			+			+			+									
III	ЭСК-2	+	+	+	+	+			+			+			+			+			+			+			+			+									
IV	ЭСК-3	+	+	+	+	+			+			+			+			+			+			+			+			+									
ВОЗДУШНАЯ ПОДВОДКА ПИТАНИЯ																																							
I	ЭСК-0						+		+			+			+			+			+			+			+			+									
II	ЭСК-1							+		+			+			+			+			+			+			+			+								
III	ЭСК-2								+		+			+			+			+			+			+			+			+							
IV	ЭСК-3									+			+				+			+			+			+			+			+							



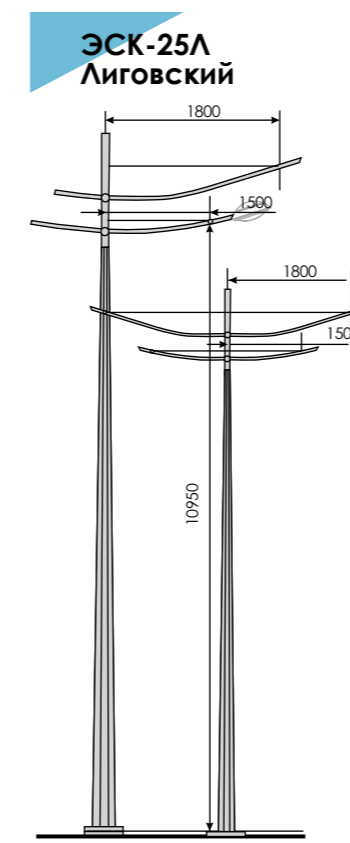
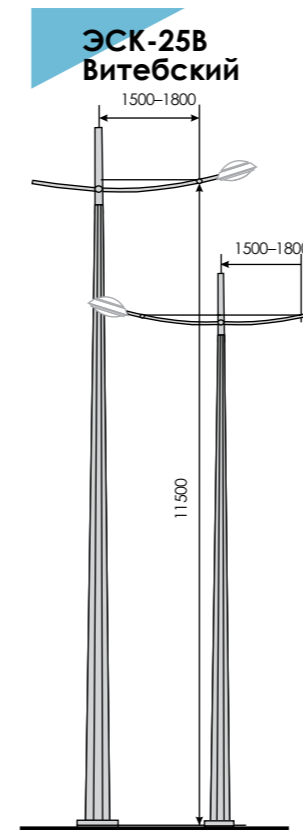



ЭСТЕЧНЫЙ ВНЕШНИЙ ВИД

- Удобство в монтаже и обслуживании
- Высокая антикоррозийная стойкость покрытия, в том числе для морского климата
- Длительный срок службы
- Возможность изготовления по индивидуальным параметрам и окраски в любой цвет по таблице RAL
- Возможность монтажа от производителя

ПРИМЕНЕНИЕ

Скверы, парки, площади, территории ТРЦ, бульвары, аллеи, пешеходные зоны, коттеджные поселки, объекты загородного строительства

УСТРОЙСТВО

Опоры изготавливаются из трубного проката. Защищены от коррозии методом горячего цинкования (ГОСТ 9.307-2021). Дополнительно покрываются лаком. В нижней части опоры располагается закрытый отсек (лючок) для установки автоматических выключателей и клеммных блоков. Возможна установка декоративных элементов.

Конструкция опоры рассчитана в лицензионном ПО, с учетом предельно допустимого отклонения (1/75 высоты), согласно рекомендации ЦНИИСК им. В.А. Кучеренко (вх. №3-1139 от 19.08.2021).

ТЕХНИЧЕСКИЕ ХАРАКТЕРИСТИКИ

Примеры типовых исполнений КОД

Модель	Вес, м	Высота, h	Высота нижней части, Н1	Посадочный размер, d	Диаметр нижней трубы, D	Размеры опорного фланца, А	Межцентровое расстояние отверстий
КОД (2/3)-2.4	21,8 кг	2,4 м	0,9 м	57 / 48 мм	108 мм	230 мм	170 мм
КОД (2/3)-2.5	22,0 кг	2,5 м	0,9 м	57 / 48 мм	108 мм	230 мм	170 мм
КОД (2/3)-2.6	22,4 кг	2,6 м	0,9 м	57 / 48 мм	108 мм	230 мм	170 мм
КОД (2/3)-2.7	22,6 кг	2,7 м	0,9 м	57 / 48 мм	108 мм	230 мм	170 мм
КОД (2/3)-2.8	22,9 кг	2,8 м	0,9 м	57 / 48 мм	108 мм	230 мм	170 мм
КОД (2/3)-2.9	23,1 кг	2,9 м	0,9 м	57 / 48 мм	108 мм	230 мм	170 мм
КОД-3-3.5	28,2 кг	3,5 м	1,2 м	57 / 48 мм	108 мм	230 мм	170 мм
КОД-3-4	29,4 кг	4,0 м	1,2 м	57 / 48 мм	108 мм	230 мм	170 мм

* Вес, указанный в таблице, является расчетным (теоретическим). Допускается отклонение фактического веса от расчетного согласно требований ГОСТ 19903-2015, ГОСТ 10704-91

Материал	Трубный прокат	Ветровой район	с I по VII
Покрытие	Горячее цинкование (ГОСТ 9.307-2021). Защита от коррозии не менее 25 лет	Климатическое исполнение	І ₂ ІІ ₄
Отделка	Лакокрасочное покрытие		

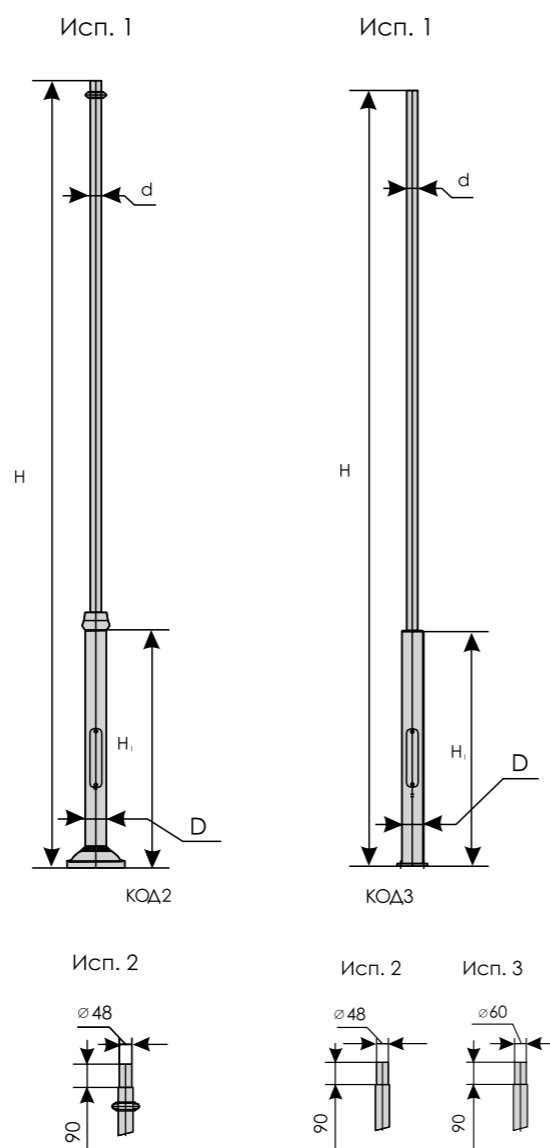



ЭСТЕЧНЫЙ ВНЕШНИЙ ВИД

- Удобство в монтаже и обслуживании
- Высокая антикоррозийная стойкость покрытия, в том числе для морского климата
- Длительный срок службы
- Возможность изготовления по индивидуальным параметрам и окраски в любой цвет по таблице RAL
- Возможность монтажа от производителя

ПРИМЕНЕНИЕ

Парки, набережные, аллеи, бульвары, скверы, коттеджные поселки, площади, пешеходные зоны и пр.

УСТРОЙСТВО

Опоры изготавливаются из трубного проката. Защищены от коррозии методом горячего цинкования (ГОСТ 9.307-2021). Дополнительно покрывается лаком. В нижней части опоры располагается закрытый отсек (лючок) для установки автоматических выключателей и клеммных блоков. Возможна установка декоративных элементов.

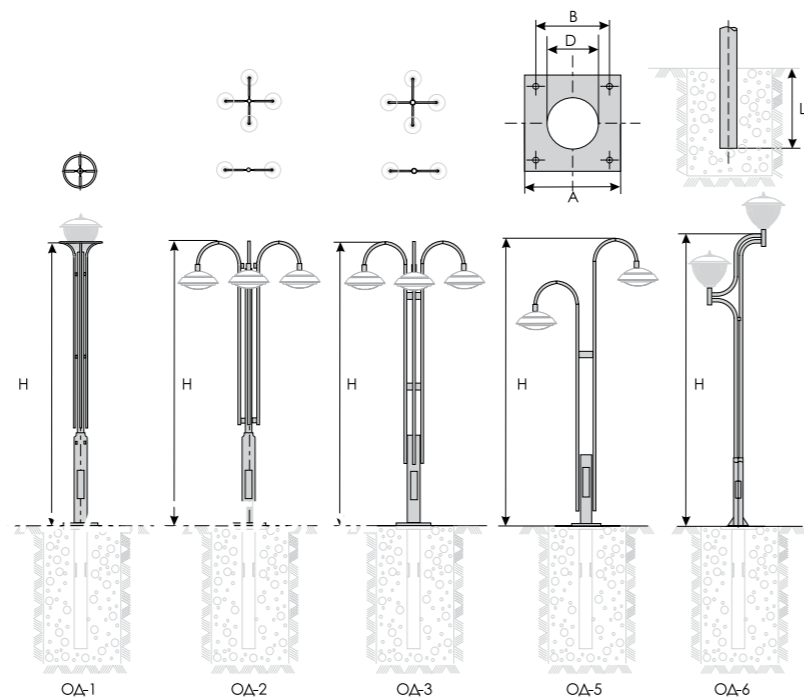

ТЕХНИЧЕСКИЕ ХАРАКТЕРИСТИКИ

Примеры типовых исполнений ОД

Модель	Вес, м	Высота, h	Нижний диаметр, D	Размеры опорного фланца, А	Межцентровое расстояние отверстий, В	Подземная часть, L	Количество осветительных приборов, ОП
ОД-1-1-3,0 (L)	46 / 50 кг	3 м	108 мм	250 x 250 мм	160 мм	1,2 м	1 шт.
ОД-1-1-4,0 (L)	59 / 63 кг	4 м	108 мм	250 x 250 мм	160 мм	1,2 м	1 шт.
ОД-2-2-4,0 (L)	88 / 81 кг	4 м	108 мм	250 x 250 мм	160 мм	1,2 м	2 шт.
ОД-2-2-5,0 (L)	107 / 99 кг	5 м	133 мм	250 x 250 мм	160 мм	1,2 м	2 шт.
ОД-2-2-6,0 (L)	124 / 116 кг	6 м	133 мм	250 x 250 мм	160 мм	1,2 м	2 шт.
ОД-2-4-4,0 (L)	53 / 43 кг	4 м	133 мм	250 x 250 мм	160 мм	1,2 м	4 шт.
ОД-2-4-5,0 (L)	61 / 53 кг	5 м	108 мм	250 x 250 мм	160 мм	1,2 м	4 шт.
ОД-2-4-6,0 (L)	70 / 61 кг	6 м	133 мм	250 x 250 мм	160 мм	1,2 м	4 шт.
ОД-3-2-4,0 (L)	98 / 94 кг	4 м	108 мм	250 x 250 мм	160 мм	1,2 м	2 шт.
ОД-3-2-5,0 (L)	109 / 102 кг	5 м	133 мм	250 x 250 мм	160 мм	1,2 м	2 шт.
ОД-3-2-6,0 (L)	128 / 120 кг	6 м	133 мм	250 x 250 мм	160 мм	1,2 м	2 шт.
ОД-3-4-4,0 (L)	62 / 53 кг	4 м	108 мм	250 x 250 мм	160 мм	1,2 м	4 шт.
ОД-3-4-5,0 (L)	72 / 63 кг	5 м	108 мм	250 x 250 мм	160 мм	1,2 м	4 шт.
ОД-3-4-6,0 (L)	81 / 73 кг	6 м	108 мм	250 x 250 мм	160 мм	1,2 м	4 шт.
ОД-5-2-4,0 (L)	54 / 46 кг	4 м	108 мм	250 x 250 мм	160 мм	1,2 м	2 шт.
ОД-5-2-5,0 (L)	45 / 36 кг	5 м	133 мм	250 x 250 мм	160 мм	1,2 м	2 шт.
ОД-5-2-6,0 (L)	50 / 41 кг	6 м	133 мм	250 x 250 мм	160 мм	1,2 м	2 шт.
ОД-6-2-3,0 (L)	41 / 51 кг	3 м	133 мм	250 x 250 мм	160 мм	1,2 м	2 шт.
ОД-6-2-3,5 (L)	44 / 64 кг	3,5 м	133 мм	250 x 250 мм	160 мм	1,2 м	2 шт.
ОД-6-2-4,0 (L)	49 / 58 кг	4 м	133 мм	250 x 250 мм	160 мм	1,2 м	2 шт.

Материал	Трубный прокат	Ветровой район	с I по VII
Покрытие	Горячее цинкование (ГОСТ 9.307-2021). Защита от коррозии не менее 25 лет	Климатическое исполнение	I ₂ II ₄
Отделка	Лакокрасочное покрытие		





ВЫСОТА ОТ 4 ДО 8 МЕТРОВ

- Удобство в монтаже и обслуживании
- Возможность изготовления любого перфорированного рисунка
- Эстетичный внешний вид и внутренняя подсветка
- Высокая антикоррозийная стойкость покрытия, в том числе для морского климата
- Длительный срок службы
- Возможность изготовления по индивидуальным параметрам и окраски в любой цвет по таблице RAL
- Возможность монтажа от производителя

ПРИМЕНЕНИЕ

Освещение магистралей, улиц, проспектов, площадей, парков, скверов, пешеходных зон и пр.

УСТРОЙСТВО

Опоры изготавливаются из металлопроката квадратного и круглого сечения. Модели выполняются с перфорацией и без неё (П/1). Размер сечения определяется заводом-изготовителем исходя из технического задания, высоты изделия и региона установки.

Консоль светильника выполнена из того же профиля, что и опора и расположен под углом 5°-10° относительно горизонта. Светильник сопрягается со стойкой опоры посредством двух несущих болтов. Таким образом светильник легко снимается, так же как и электронно-оптическая часть может быть отделена от корпуса. Легкость демонтажа не сказывается на прочности всей конструкции.

Для моделей с перфорацией предусмотрена установка декоративной подсветки внутри опоры. Характеристики и сценарий подсветки необходимо указывать в техническом задании.

Ствол опоры и консоль защищены от коррозии методом горячего цинкования (ГОСТ 9.307-2021) с последующим покрытием порошковой эмалью. Гарантия на коррозионную стойкость - не менее 25 лет.

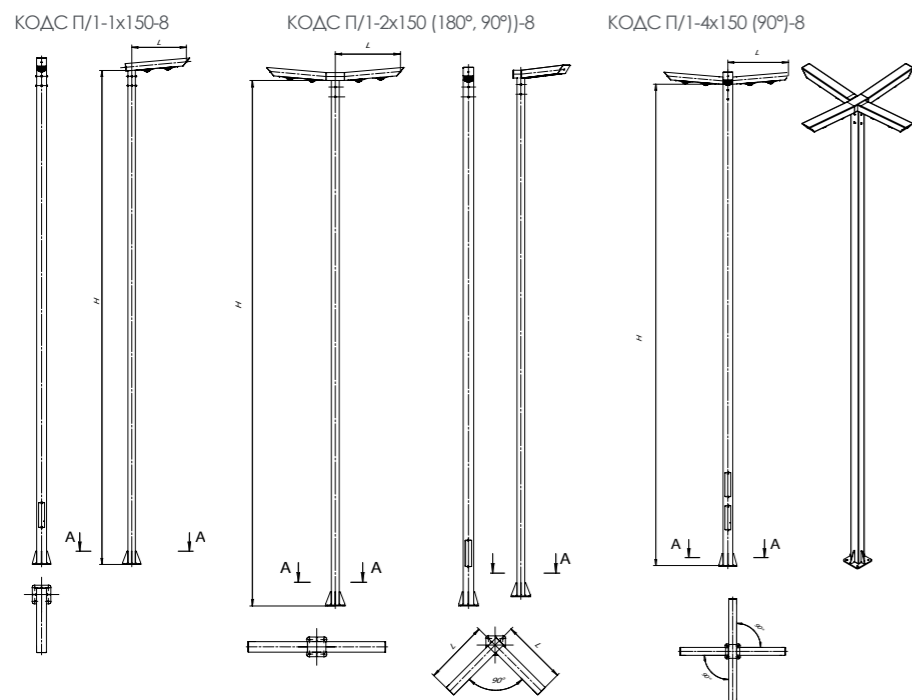
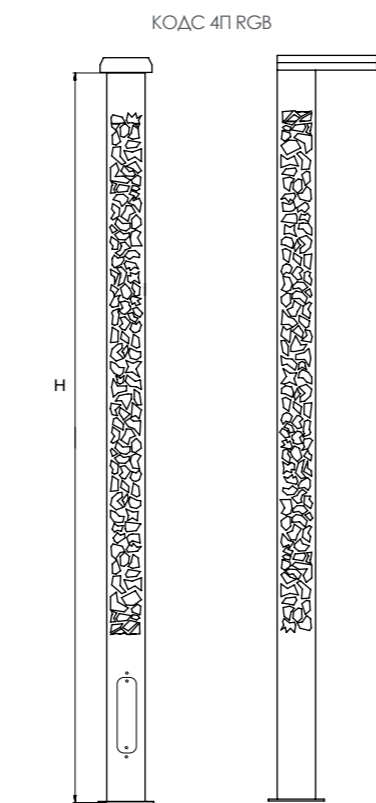
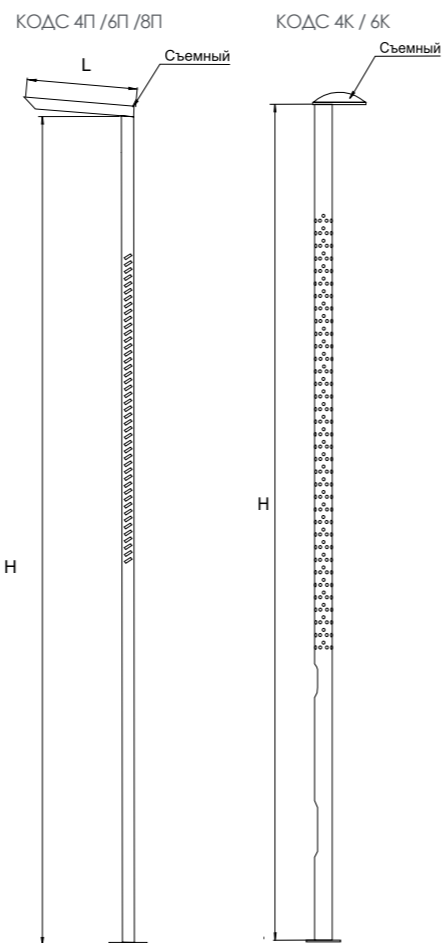

БАЗОВАЯ ВЫСОТА 14-50 МЕТРОВ

- Удобство в монтаже и обслуживании
- Безопасность обслуживания за счет механизма спуска и подъема мобильной короны
- Не требуется специального оборудования для обслуживания
- Высокая антикоррозионная стойкость покрытия, в том числе для морского климата
- Длительный срок службы
- Возможность изготовления по индивидуальным параметрам и окраски в любой цвет по таблице RAL
- Возможность монтажа от производителя

ПРИМЕНЕНИЕ

Освещение больших открытых пространств, спортивных сооружений, горнолыжных склонов, промышленных территорий с ограниченным доступом для обслуживания осветительных установок, складов, аэропортов, портов.

УСТРОЙСТВО

Изготавливаются из листовой стали методом гибки с несколькими продольными сварными швами. Для подъема и спуска короны с осветительными приборами применяются электроприводы разной мощности. Подъемный механизм располагается внутри опоры.

Конструкция опоры рассчитана в лицензионном ПО, с учетом предельно допустимого отклонения (1/75 высоты), согласно рекомендации ЦНИИСК им. В.А. Кучеренко (вх. №3-1139 от 19.08.2021)

МЕХАНИЗМ СПУСКА И ПОДЪЕМА

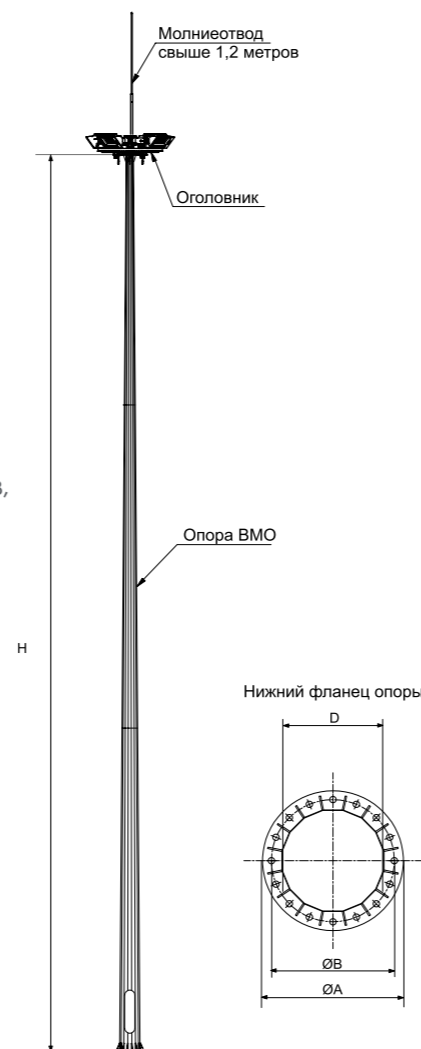
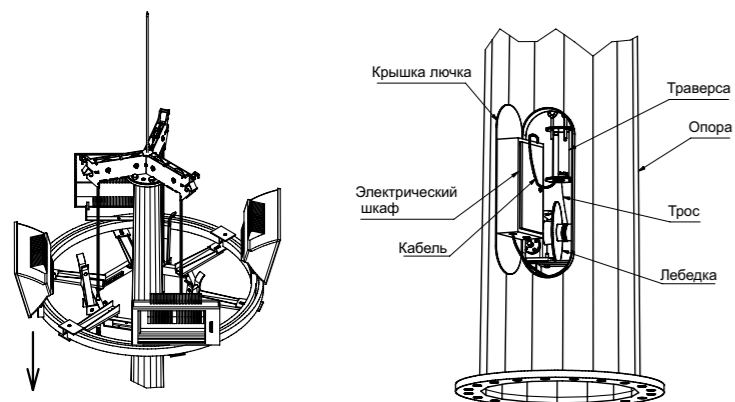

ТЕХНИЧЕСКИЕ ХАРАКТЕРИСТИКИ

Примеры типовых исполнений ВМО

Модель	Вес*, кг	Высота**, м	Нижний диаметр, D	Диаметр опорного фланца, A	Межцентровое расстояние отверстий, B
ВМО-16	564 ~ 760 кг	16 м	450 ~ 600 мм	640 ~ 820 мм	540 ~ 700 мм
ВМО-20	677 ~ 1127 кг	20 м	450 ~ 540 мм	640 ~ 750 мм	600 ~ 650 мм
ВМО-25	1104 ~ 1510 кг	25 м	480 ~ 630 мм	750 ~ 900 мм	650 ~ 810 мм
ВМО-30	1409 ~ 2430 кг	30 м	600 ~ 760 мм	800 ~ 1025 мм	700 ~ 915 мм
ВМО-35	2481 ~ 4480 кг	35 м	680 ~ 1330 мм	900 ~ 1580 мм	800 ~ 1450 мм
ВМО-40	2556 ~ 5354 кг	40 м	750 ~ 1150 мм	950 ~ 1430 мм	850 ~ 1290 мм
ВМО-45	3841 ~ 4737 кг	45 м	780 ~ 920 мм	1040 ~ 1280 мм	930 ~ 1130 мм
ВМО-50**	7800 кг	50 м	965 мм	1280 мм	1130 мм

Материал	Листовая сталь. Опора изготавливается методом гибки
Покрытие	Горячее цинкование (ГОСТ 9.307-2021). Защита от коррозии не менее 25 лет
Отделка	Возможно лакокрасочное покрытие
Ветровой район	с I по VII
Климатическое исполнение	И ₂ И ₄

* Вес, указанный в таблице, является расчетным (теоретическим). Допускается отклонение фактического веса от расчетного согласно требований ГОСТ 19903-2015, ГОСТ 10704-91

** Высоты мачт, представленные в таблице, - базовые. В зависимости от технического задания высота и параметры могут варьироваться

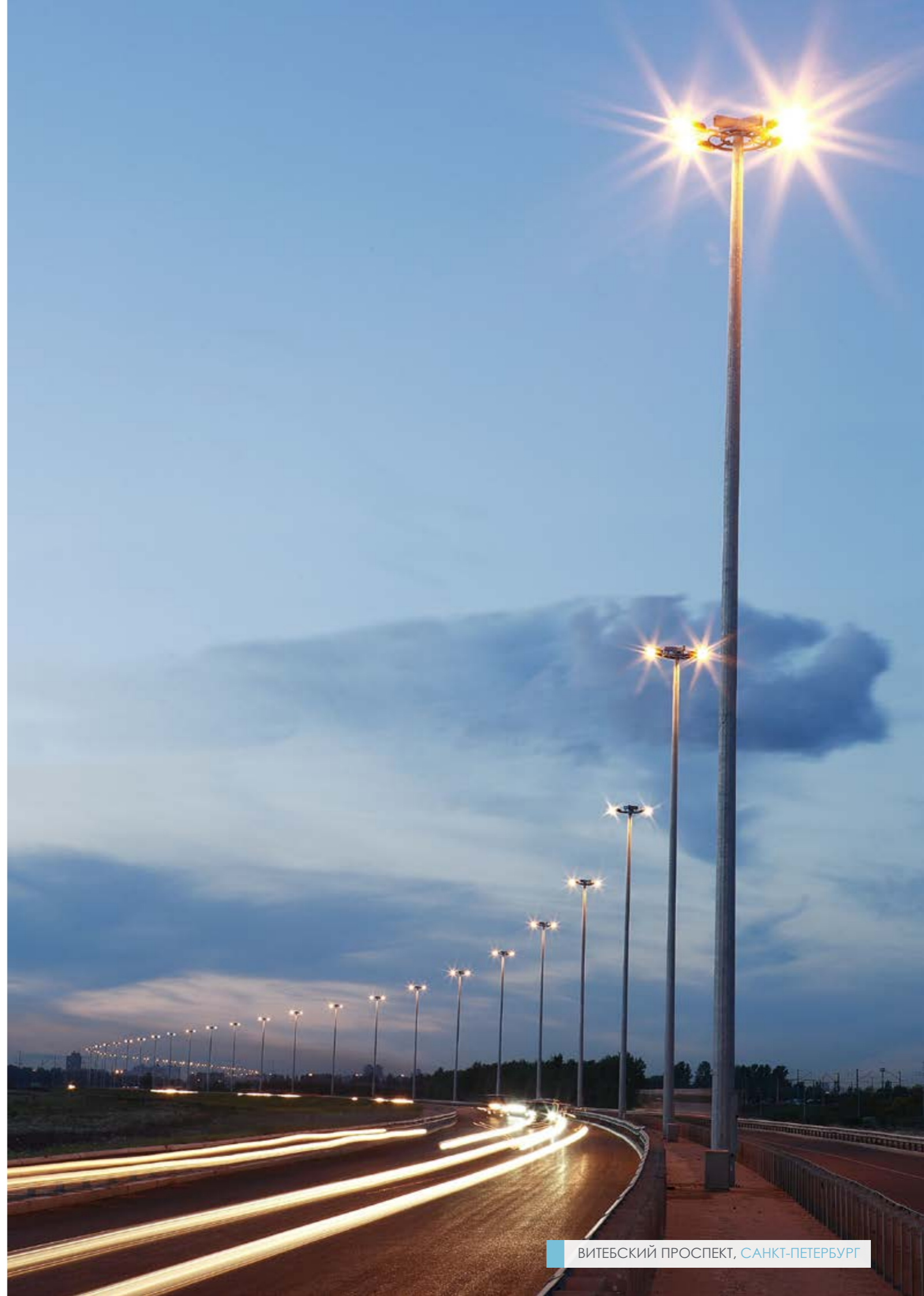

БАЗОВАЯ ВЫСОТА 16 - 50 МЕТРОВ

- Удобство в монтаже и обслуживании
- Высокая антикоррозийная стойкость покрытия, в том числе для морского климата
- Длительный срок службы
- Возможность изготовления по индивидуальным параметрам и окраски в любой цвет по таблице RAL
- Возможность монтажа и сервисного обслуживания от производителя
- Типы ВМОН: с лестницей; без лестницы (обслуживается с помощью автогидроподъемника); с лестницей без ограждения со страховочным тросом

УСТРОЙСТВО

Мачты ВМОН изготавливаются из листовой стали методом гибки с несколькими продольными сварными швами. Опора состоит из двух и более секций, с верхним фланцем для установки площадки для осветительных приборов.

Конструкция опоры рассчитана в лицензионном ПО, с учетом предельно допустимого отклонения (1/75 высоты), согласно рекомендации ЦНИИСК им. В.А. Кучеренко (вх. №3-1139 от 19.08.2021).

ВИДЫ ПЛОЩАДОК ОБСЛУЖИВАНИЯ

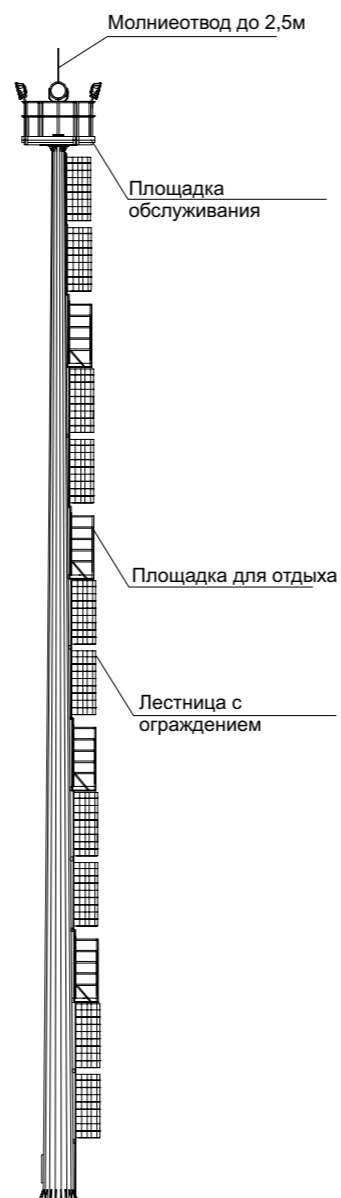
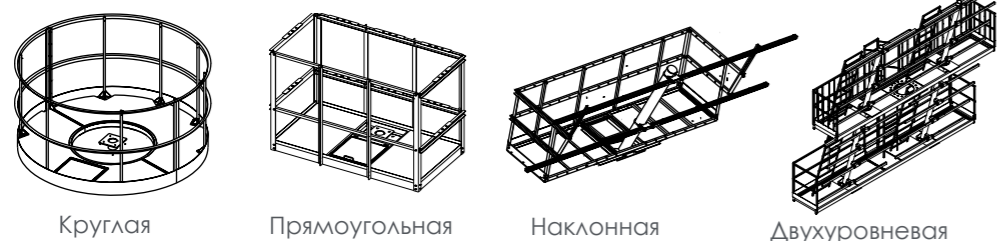

ТЕХНИЧЕСКИЕ ХАРАКТЕРИСТИКИ

Примеры типовых исполнений ВМОН. Параметры опоры могут варьироваться в зависимости от технического задания заказчика

Модель	Вес, т	Высота, Н	Нижний диаметр, D	Диаметр опорного фланца, А	Межцентровое расстояние отверстий, В	Кол-во секций, К
ВМОН-16	693 ~ 890 кг	16 м	475 ~ 550 мм	680 ~ 800 мм	580 ~ 700 мм	2 шт.
ВМОН-20	883 ~ 1572 кг	20 м	550 ~ 850 мм	750 ~ 880 мм	650 ~ 770 мм	2 шт.
ВМОН-25	1218 ~ 1720 кг	25 м	480 ~ 660 мм	700 ~ 900 мм	600 ~ 760 мм	3 шт.
ВМОН-30	2330 ~ 3185 кг	30 м	770 ~ 870 мм	1100 ~ 1150 мм	990 ~ 1020 мм	3 шт.
ВМОН-35	2835 ~ 3830 кг	35 м	820 ~ 850 мм	1100 мм	990 мм	4 шт.
ВМОН-40	3938 кг	40 м	820 мм	1100 мм	980 мм	4 шт.
ВМОН-45	5670 кг	45 м	1000 мм	1300 мм	1150 мм	4 шт.
ВМОН-50	6230 кг	50 м	1130 мм	1450 мм	1290 мм	4 шт.

Материал

Листовая сталь. Опора изготавливается методом гибки

Покрытие

Горячее оцинкование (ГОСТ 9.307-89). Защита от коррозии не менее 25 лет

Отделка

Возможно лакокрасочное покрытие с I по VII

Ветровой район

Климатическое исполнение

I₂II₄

* Вес, указанный в таблице, является расчетным (теоретическим). Допускается отклонение фактического веса от расчетного согласно требований ГОСТ 19903-2015, ГОСТ 10704-91

** Высоты мачт, представленные в таблице, - базовые. В зависимости от технического задания высота и параметры могут варьироваться

Приведенная таблица носит справочный характер. При размещении заказа уточняйте в коммерческих подразделениях группы компаний «АМИРА» возможность изготовления оборудования с учетом ветрового района (СП 20.13330.2016) и климатического исполнения (ГОСТ 16350). Завод оставляет за собой право вносить конструктивные изменения, не влияющие на качество и технические характеристики изделия.





ВЫСОТА 4,85 МЕТРА

- Эстетичный внешний вид
- Качественное литьё с плавными линиями
- Высокая антикоррозийная стойкость покрытия, в том числе для морского климата. Чугунный цоколь обрабатывается цинкосодержащим покрытием
- Длительный срок службы
- Возможность изготовления по индивидуальным параметрам. Декоративные элементы можно заменить

ПРИМЕНЕНИЕ

для освещения парков, набережных, аллей, бульваров, скверов, площадей, пешеходных зон и пр.

СВЕТИЛЬНИК

- Мощность: 50 / 75 Вт
- Световой поток: 9 090 - 10 640 лм
- Цветовая температура: 3000 - 5000 К
- Световая эффективность: 121 - 143 лм/Вт
- Рабочая температура: -45 °С ... +40 °С

УСТРОЙСТВО

Опоры изготавливаются трех типов: из чугуна СЧ20 (ГОСТ 1412-85) - тип 1; из трубного проката круглого сечения с чугунными элементами (тип 2); на базе круглоконической опоры серии ОКК с чугунными элементами (тип 3). Все типы изделий защищены от коррозии методом горячего цинкования (ГОСТ 9.307-2021). Декоративное лакокрасочное покрытие по таблице RAL.

ТИП 1 ЧУГУННЫЙ КОМПЛЕКС

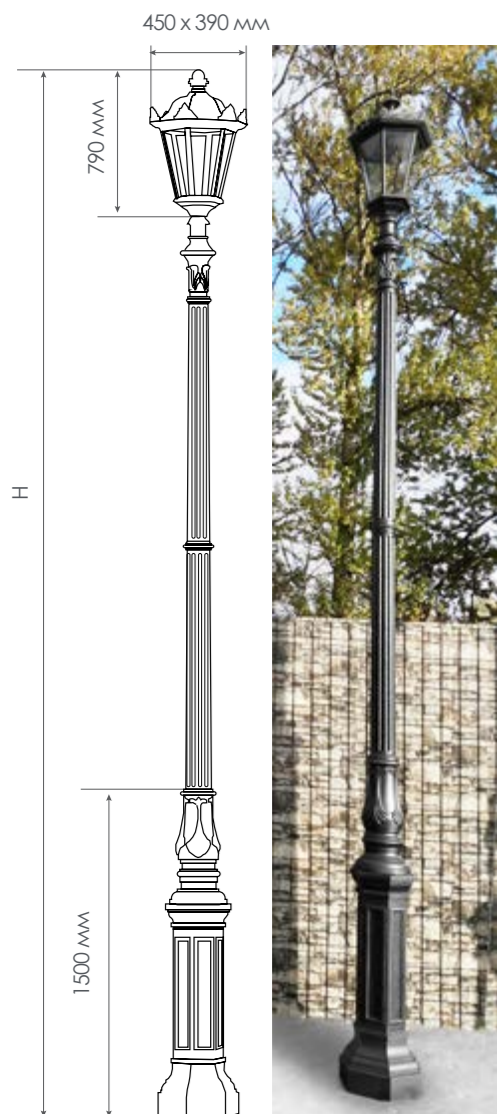

Рекомендуемый фундамент: ФМ 0,159-2,0 Ø 295 мм

ТИП 2 КОМПЛЕКС С ЧУГУННЫМИ ЭЛЕМЕНТАМИ

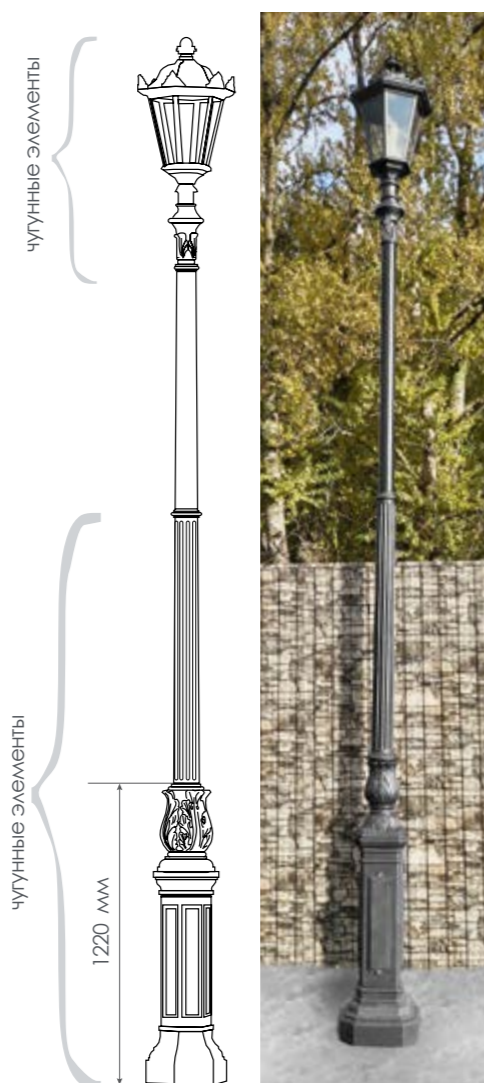

Рекомендуемый фундамент: ФМ 0,159-2,0 306x306 мм

ТИП 3 КОМПЛЕКС ОКК С ЧУГУННЫМИ ЭЛЕМЕНТАМИ



Рекомендуемый фундамент: ФМ 0,159-2,0 306x306 мм

ВЫСОТА 5 - 7 МЕТРОВ

- Эстетичный внешний вид
- Качественное литьё с плавными линиями
- Высокая антикоррозийная стойкость покрытия, в том числе для морского климата. Чугунный цоколь обрабатывается цинкосодержащим покрытием
- Длительный срок службы
- Возможность изготовления по индивидуальным параметрам. Декоративные элементы можно заменить

ПРИМЕНЕНИЕ

для освещения парков, набережных, аллей, бульваров, скверов, площадей, пешеходных зон и пр.

СВЕТИЛЬНИК

- Мощность: 50 / 75 Вт
- Световой поток: 9 090 - 10 640 лм
- Цветовая температура: 3000 - 5000 К
- Световая эффективность: 121 - 143 лм/Вт
- Рабочая температура: -45 °С ... +40 °С

УСТРОЙСТВО

Опоры изготавливаются на базе круглоконической опоры серии ОКК. Защищены от коррозии методом горячего цинкования (ГОСТ 9.307-2021). Цоколь, кронштейны и муфты изготовлены из чугуна СЧ20 (ГОСТ 1412-85). Декоративное лакокрасочное покрытие по таблице RAL.

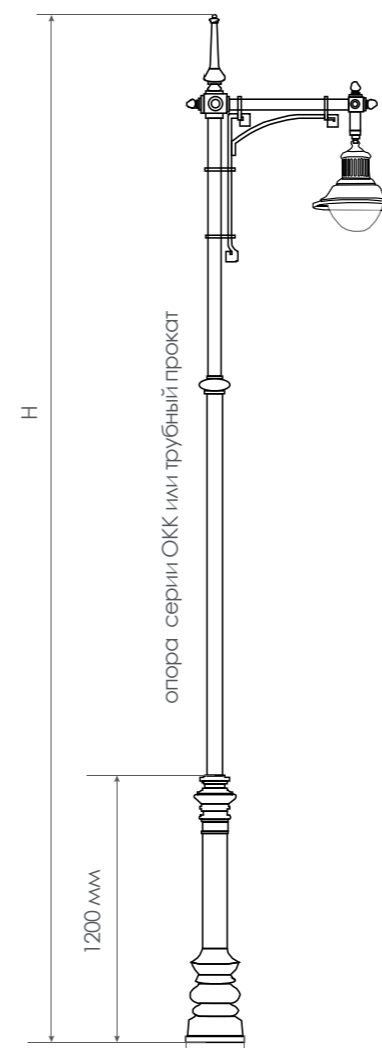

Рекомендуемый фундамент: ФМ 0,159-2,0 Ø 340 мм



Арбатские переулки. Москва

ЧУГУННЫЙ КОМПЛЕКС

Возможно изготовление полностью чугунного комплекса (Серия «Рим»).

ВАРИАНТЫ СВЕТИЛЬНИКОВ



Серия КО



Серия КО-6

ВЫСОТА 4,6 И 6 МЕТРОВ

- Эстетичный внешний вид
- Качественное литьё с плавными линиями
- Высокая антикоррозийная стойкость покрытия, в том числе для морского климата. Чугунный цоколь обрабатывается цинкосодержащим покрытием
- Длительный срок службы
- Возможность изготовления по индивидуальным параметрам. Декоративные элементы можно заменить

УСТРОЙСТВО

Опоры из чугуна СЧ20 (ГОСТ 1412-85). Защищены от коррозии методом горячего цинкования (ГОСТ 9.307-2021). Декоративное лакокрасочное покрытие по таблице RAL.

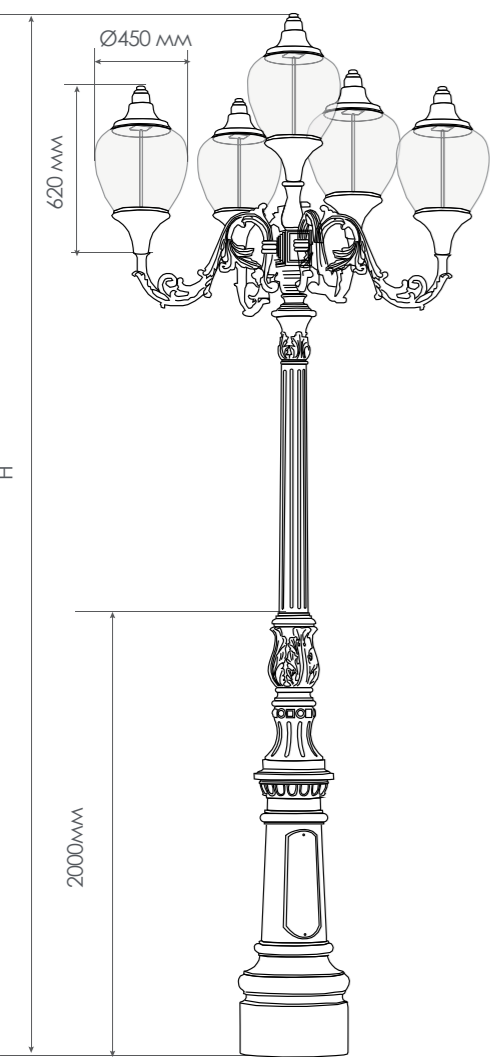

Рекомендуемый фундамент:
ФМ 0,159-2,0 500x500 мм



ПРИМЕНЕНИЕ

для освещения парков, набережных, аллей, бульваров, скверов, площадей и пр.

СВЕТИЛЬНИК

- Мощность: 50 / 75 Вт
- Световой поток: 9 090 - 10 640 лм
- Цветовая температура: 3000 - 5000 К
- Световая эффективность: 121 - 143 лм/Вт
- Рабочая температура: -45 °С ... +40 °С

ВАРИАНТЫ СВЕТИЛЬНИКОВ



Серия «Петергоф»



Серия 13 «Ампир»

ВЫСОТА 5 МЕТРОВ

- Эстетичный внешний вид
- Качественное литьё с плавными линиями
- Высокая антикоррозийная стойкость покрытия, в том числе для морского климата. Чугунный цоколь обрабатывается цинкосодержащим покрытием
- Длительный срок службы
- Возможность изготовления по индивидуальным параметрам. Декоративные элементы можно заменить

УСТРОЙСТВО

Опоры изготавливаются на базе круглоконической опоры серии ОКК из листовой стали методом гибки. Защищены от коррозии методом горячего цинкования (ГОСТ 9.307-2021). Цоколь, кронштейны и муфты изготовлены из чугуна СЧ20 (ГОСТ 1412-85). Декоративное лакокрасочное покрытие по таблице RAL.

ПРИМЕНЕНИЕ

для освещения парков, набережных, аллей, бульваров, скверов, площадей, пешеходных зон и пр.

СВЕТИЛЬНИК

- Мощность: 50 / 75 Вт
- Световой поток: 9 090 - 10 640 лм
- Цветовая температура: 3000 - 5000 К
- Световая эффективность: 121 - 143 лм/Вт
- Рабочая температура: -45 °С ... +40 °С

ТИП 1

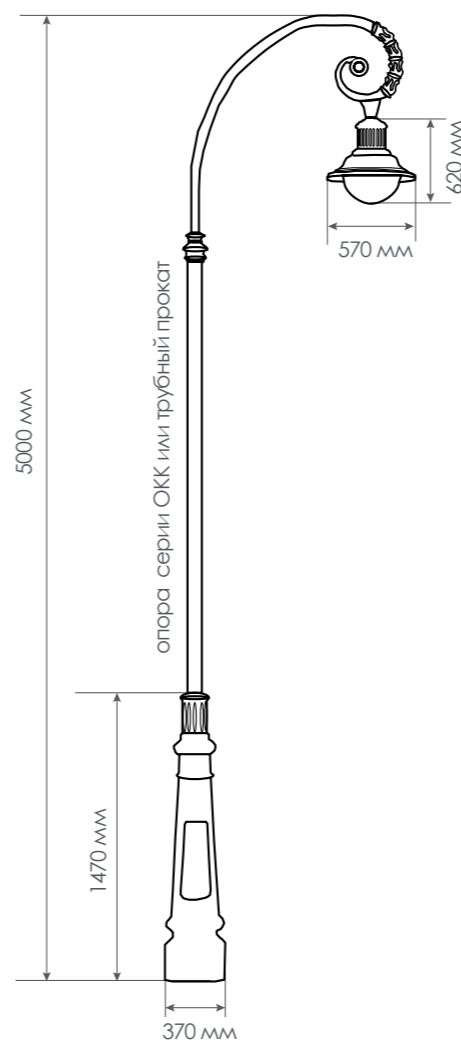

ТИП 2

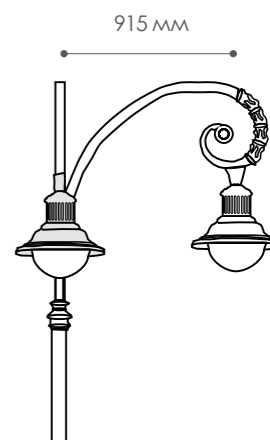

ТИП 3

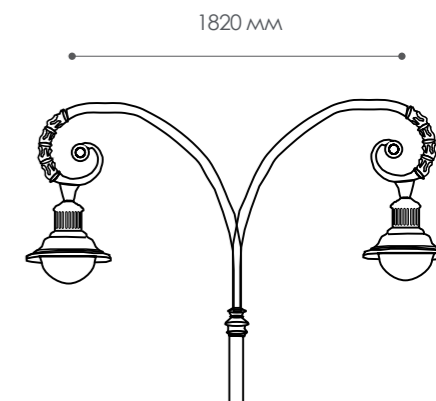

**ВЫСОТА 8 МЕТРОВ**

- Эстетичный внешний вид
- Качественное литьё с плавными линиями
- Высокая антикоррозийная стойкость покрытия, в том числе для морского климата. Чугунный цоколь обрабатывается цинкосодержащим покрытием
- Длительный срок службы
- Возможность изготовления по индивидуальным параметрам. Декоративные элементы можно заменить

УСТРОЙСТВО

Опоры изготавливаются на базе круглоконической опоры серии ОКК из листовой стали методом гибки. Защищены от коррозии методом горячего цинкования (ГОСТ 9.307-2021). Цоколь, кронштейны и муфты изготовлены из чугуна СЧ20 (ГОСТ 1412-85). Декоративное лакокрасочное покрытие по таблице RAL.

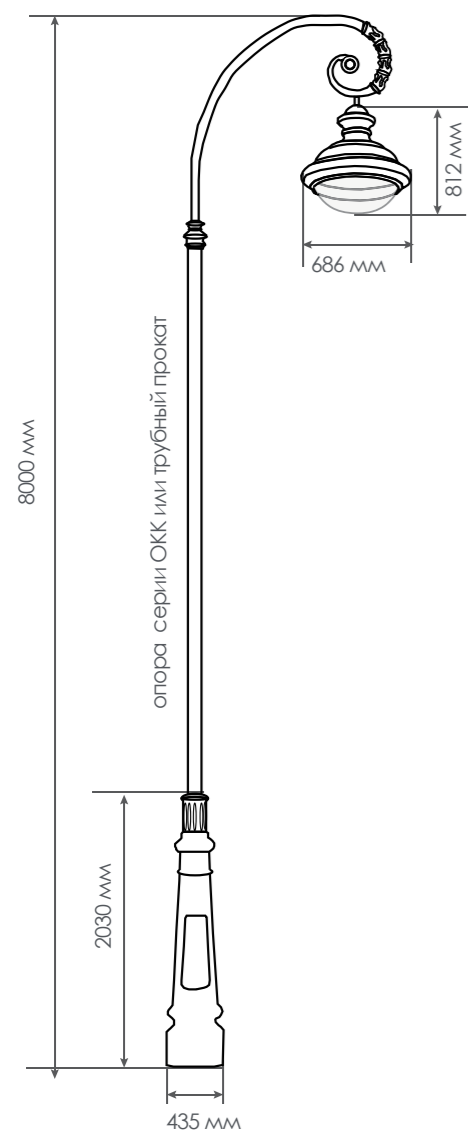
ТИП 1**ПРИМЕНЕНИЕ**

для освещения парков, набережных, аллей, бульваров, скверов, площадей, пешеходных зон и пр.

СВЕТИЛЬНИК

- Мощность: 50 / 75 Вт
- Световой поток: 9 090 - 10 640 лм
- Цветовая температура: 3000 - 5000 К
- Световая эффективность: 121 - 143 лм/Вт
- Рабочая температура: -45 °С ... +40 °С

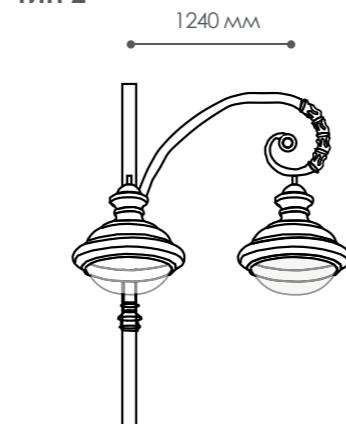
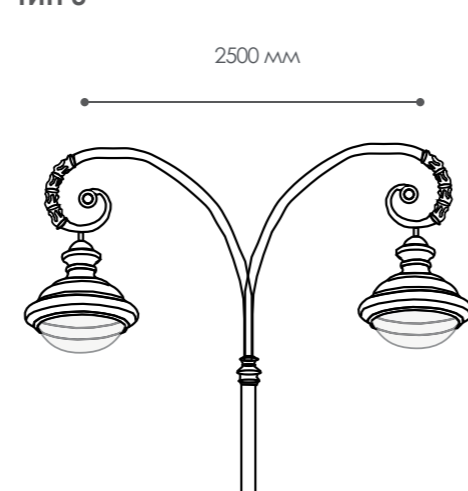
ТИП 2**ТИП 3****ВЫСОТА 6 МЕТРОВ**

- Эстетичный внешний вид
- Качественное литьё с плавными линиями
- Высокая антикоррозийная стойкость покрытия, в том числе для морского климата. Чугунный цоколь обрабатывается цинкосодержащим покрытием
- Длительный срок службы
- Возможность изготовления по индивидуальным параметрам. Декоративные элементы можно заменить

УСТРОЙСТВО

Опоры изготавливаются на базе круглоконической опоры серии ОКК из листовой стали методом гибки или из трубного проката. Защищены от коррозии методом горячего цинкования (ГОСТ 9.307-2021). Цоколь, кронштейны и муфты изготовлены из чугуна СЧ20 (ГОСТ 1412-85). Декоративное лакокрасочное покрытие по таблице RAL.

**ПРИМЕНЕНИЕ**

для освещения парков, набережных, аллей, бульваров, скверов, площадей, пешеходных зон и пр.

СВЕТИЛЬНИК

- Мощность: 50 / 75 Вт
- Световой поток: 9 090 - 10 640 лм
- Цветовая температура: 3000 - 5000 К
- Световая эффективность: 121 - 143 лм/Вт
- Рабочая температура: -45 °С ... +40 °С

**ШАРНИРНЫЙ МЕХАНИЗМ СКЛАДЫВАНИЯ**



ПРИМЕНЕНИЕ

Монтажные комплекты (МК) необходимы для обустройства фундамента высокомастовых опор освещения. Тип МК подбирается в зависимости от устанавливаемой опоры и оборудования, от типа грунтов в месте установки объекта с проведением прочностных расчетов всей конструкции.

УСТРОЙСТВО

В составе комплекта используются шпильки класса прочности 8.8. В зависимости от климатического исполнения региона эксплуатации подбирается материал шпилек. Шпильки и гайки цинкуются.

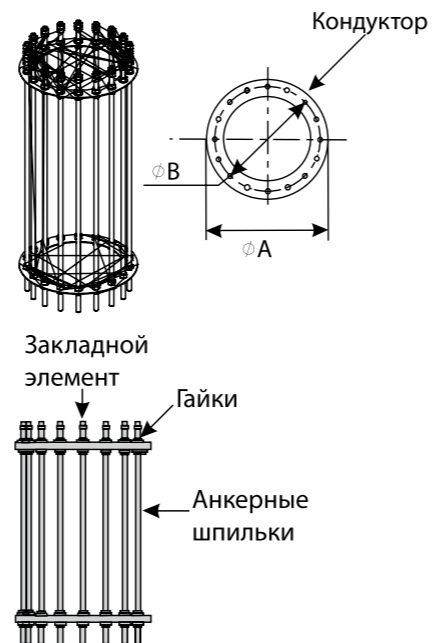
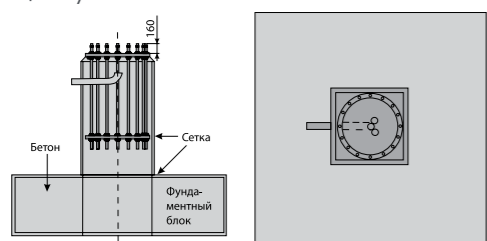

ТЕХНИЧЕСКИЕ ХАРАКТЕРИСТИКИ

Модель	Межцентровое расстояние, мм	Размер анкерной шпильки, мм	Количество шпилек, шт.	Вес, кг
МОНТАЖНЫЕ КОМПЛЕКТЫ ВМО				
МК 640(540)+М30*1300/10	540	М30*1300	10	90
МК 700(600)+М30*1300/10	600	М30*1300	10	90
МК 700(600)+М30*1300/16	600	М30*1300	16	142
МК 750(650)+М30*1300/12	650	М30*1300	12	107
МК 750(650)+М30*1300/16	650	М30*1300	16	143
МК 750(680)+М30*1300/16	680	М30*1300	16	143
МК 800(700)+М30*1600/12	700	М30*1300	12	107
МК 900(810)+М30*1300/16	810	М30*1300	16	143
МК 840(740)+М30*1300/16	740	С30*1300	16	143
МК 900(800)+М36*1600/20	800	М36*1600	20	317
МК 1025(915)+М36*1600/20	915	М36*1600	20	318
МК 990(900)+М36*1600/16	900	М36*1600	16	254
МК 1180(1060)+М36*1600/18	1060	М36*1600	18	282
МК 1100(990)+М36*1600/20	990	М36*1600	20	317
МК 1580(1460)+М36*1600/30	1460	М36*1600	30	509
МК 1050(600)+М42*2000/18	900	М42*2000	18	486
МК 1280(1130)+М42*2000/20	1130	М42*2000	20	542
МОНТАЖНЫЕ КОМПЛЕКТЫ ВМОН				
МК 680(580)+М30*1300/8	580	М30*1300	8	70
МК 700(600)+М30*1300/10	600	М30*1300	10	90
МК 880(770)+М30*1300/16	770	М30*1300	16	143
МК 800(700)+М30*1300/12	700	М30*1300	12	107
МК 800(700)+М30*1300/18	700	М30*1300	18	161
МК 900(760)+М30*1300/18	760	М30*1300	18	161
МК 1100(990)+М30*1300/16	990	М30*1300	16	144
МК 750(650)+М36*1600/16	650	М36*1600	16	254
МК 1100(990)+М36*1600/20	990	М36*1600	20	317
МК 1100(980)+М36*1600/24	980	М36*1600	24	403
МК 1300(1150)+М42*2000/20	1150	М42*2000	20	542
МК 1150(1020)+М42*2000/20	1020	М42*2000	20	540



ПРИМЕНЕНИЕ

Металлический фундамент закладывается в подготовленный котлован. На фланец закладной детали устанавливается опора с соответствующим ответным фланцем

УСТРОЙСТВО

Фундамент металлический изготавливается из трубного проката. Для защиты от коррозии покрывается слоем цинка (горячее цинкование ГОСТ 9-307.89).

Производитель оборудования имеет право изменять геометрические размеры опор без изменения их функциональных и прочностных характеристик.

Тип, габариты, мощность (несущая способность) фундаментов (закладных деталей) рассчитывается в каждом конкретном случае в зависимости от следующих параметров:

1. Регион эксплуатации:
 - 1.1 Ветровая нагрузка
 - 1.2 Глубина промерзания
 - 1.3 Состав грунтов
2. Способ электропитания:
 - 2.1 Воздушная сеть
 - 2.2 Кабель в земле

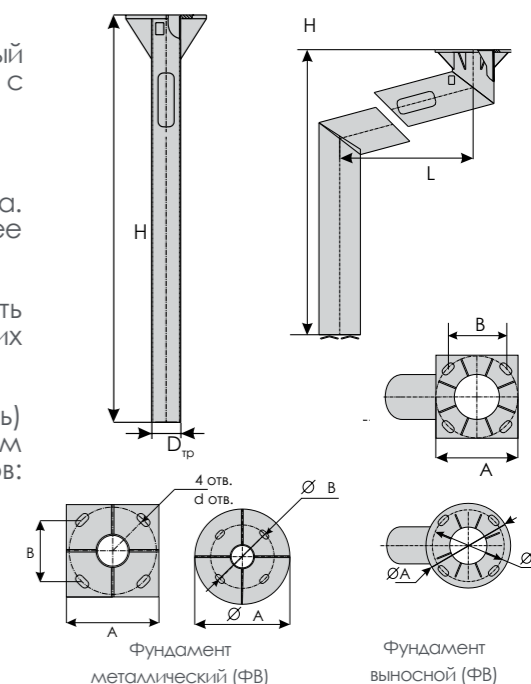

ТЕХНИЧЕСКИЕ ХАРАКТЕРИСТИКИ

Примеры типовых исполнений ФМ.

Модель	Вес, кг	Высота, м	Диаметр трубы, мм	Размер опорного фланца, мм	Межцентровое расстояние, мм	Диаметр крепежного отверстия, мм	Марка стали
РЕКОМЕНДОВАННЫЕ ФМ ДЛЯ ГРАНЕНЫХ КОНИЧЕСКИХ ОПОР (СЕРИЯ ОГК)							
ФМ 0,133-1,5	28	1,5	133	295	200	33x4	C245
ФМ 0,133-2,0	34,3	2,0	133	295	200	33x4	C245
ФМ 0,133-2,5	40,6	2,5	133	295	200	33x4	C245
ФМ 0,159-1,5	31,3	1,5	159	295	200	33x4	C245
ФМ 0,159-2,0	38,8	2,0	159	295	200	33x4	C245
ФМ 0,159-2,5	46,6	2,5	159	295	200	33x4	C245
ФМ 0,219-2,0	66,6	2,0	219	295	200	33x4	C245
ФМ 0,219-2,5	71,5	2,5	219	295	200	33x4	C245
ФМ 0,219-3,0	85	3,0	219	295	200	33x4	C245
ФМ 0,325-2,2	115,8	2,2	325	395	300	33x4	C245
ФМ 0,325-2,5	129,4	2,5	325	395	300	33x4	C245
ФМ 0,325-3,0	153	3,0	325	395	300	33x4	C245
ФМ 0,325-3,5	176,6	3,5	325	395	300	33x4	C245
РЕКОМЕНДОВАННЫЕ ФМ ДЛЯ СКЛАДЫВАЮЩИХСЯ ОПОР (СЕРИЯ ОГКС)							
ФМ 0,133-1,5	28	1,5	133	245	160	19x4	C245
ФМ 0,133-1,5	31	1,5	133	295	200	23x4	C245
ФМ 0,133-2,0	34,3	2,0	133	245	160	19x4	C245
ФМ 0,133-2,0	37,2	2,0	133	295	200	23x4	C245
ФМ 0,133-2,5	40,6	2,5	133	245	160	19x4	C245
ФМ 0,133-2,5	43,6	2,5	133	295	200	23x4	C245
ФМ 0,159-1,5	47,4	1,5	159	395	300	30x4	C245
ФМ 0,159-2,5	55,5	2,5	159	395	300	30x4	C245
ФМ 0,159-3,0	62,8	3,0	159	395	300	30x4	C245
ФМ 0,219-2,0	66,6	2,0	219	295	200	30x4	C245
ФМ 0,219-2,5	71,5	2,5	219	295	200	30x4	C245
ФМ 0,219-3,0	85	3,0	219	295	200	30x4	C245



СОВМЕЩЕНА С ОСВЕЩЕНИЕМ

- Удобство в монтаже и обслуживании
- Эстетичный внешний вид и возможность установки дополнительного оборудования
- Высокая антикоррозийная стойкость покрытия, в том числе для морского климата
- Длительный срок службы
- Возможность изготовления по индивидуальным параметрам и окраски в любой цвет по таблице RAL
- Возможность монтажа от производителя

УСТРОЙСТВО

Изготавливаются из листовой стали методом гибки с одним продольным швом. Защищены от коррозии методом горячего цинкования (ГОСТ 9.307-2021). Гарантия на коррозионную стойкость - не менее 25 лет.

Конструкция опоры рассчитана в лицензионном ПО, с учетом предельно допустимого отклонения (1/75 высоты), согласно рекомендации ЦНИИСК им. В.А. Кучеренко (вх. №3-1139 от 19.08.2021).

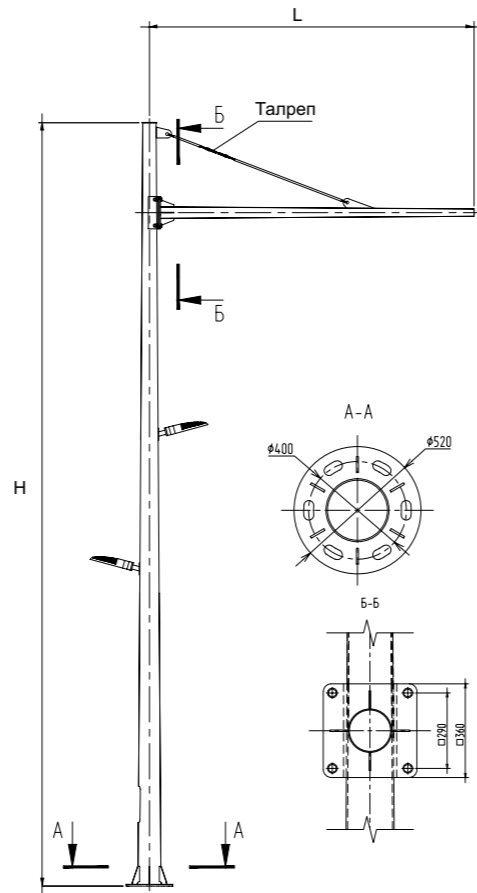

ТЕХНИЧЕСКИЕ ХАРАКТЕРИСТИКИ

Примеры типовых исполнений ОКСГ.

Модель	Вес, м	Высота, Н	Длина консоли, L	Диаметр опорного фланца, А	Межцентровое расстояние оверстий, В	Количество секций
ОКСГ-7,0-3,5	276 кг	7 м	3,5 м	520 мм	400 мм	2
ОКСГ-7,0-6,0	313 кг	7 м	6 м	520 мм	400 мм	2
ОКСГ-8,5-3,5	310 кг	8,5 м	3,5 м	520 мм	400 мм	2
ОКСГ-8,5-6,0	347 кг	8,5 м	6 м	520 мм	400 мм	2

ПРИМЕНЕНИЕ

Установка светосигнального оборудования и информационных дорожных знаков на улицах и магистралях. Освещение пешеходных переходов и подходов к ним.

* Вес, указанный в таблице, является расчетным (теоретическим). Допускается отклонение фактического веса от расчетного согласно требований ГОСТ 19903-2015, ГОСТ 10704-91

Материал	Листовая сталь. Опора изготавливается методом гибки	Отделка Ветровой район	Возможно лакокрасочное покрытие с I по VII
Покрытие	Горячее цинкование (ГОСТ 9.307-2021). Защита от коррозии не менее 25 лет	Климатическое исполнение	I ₂ , II ₄

ПРИМЕРЫ ИСПОЛНЕНИЙ

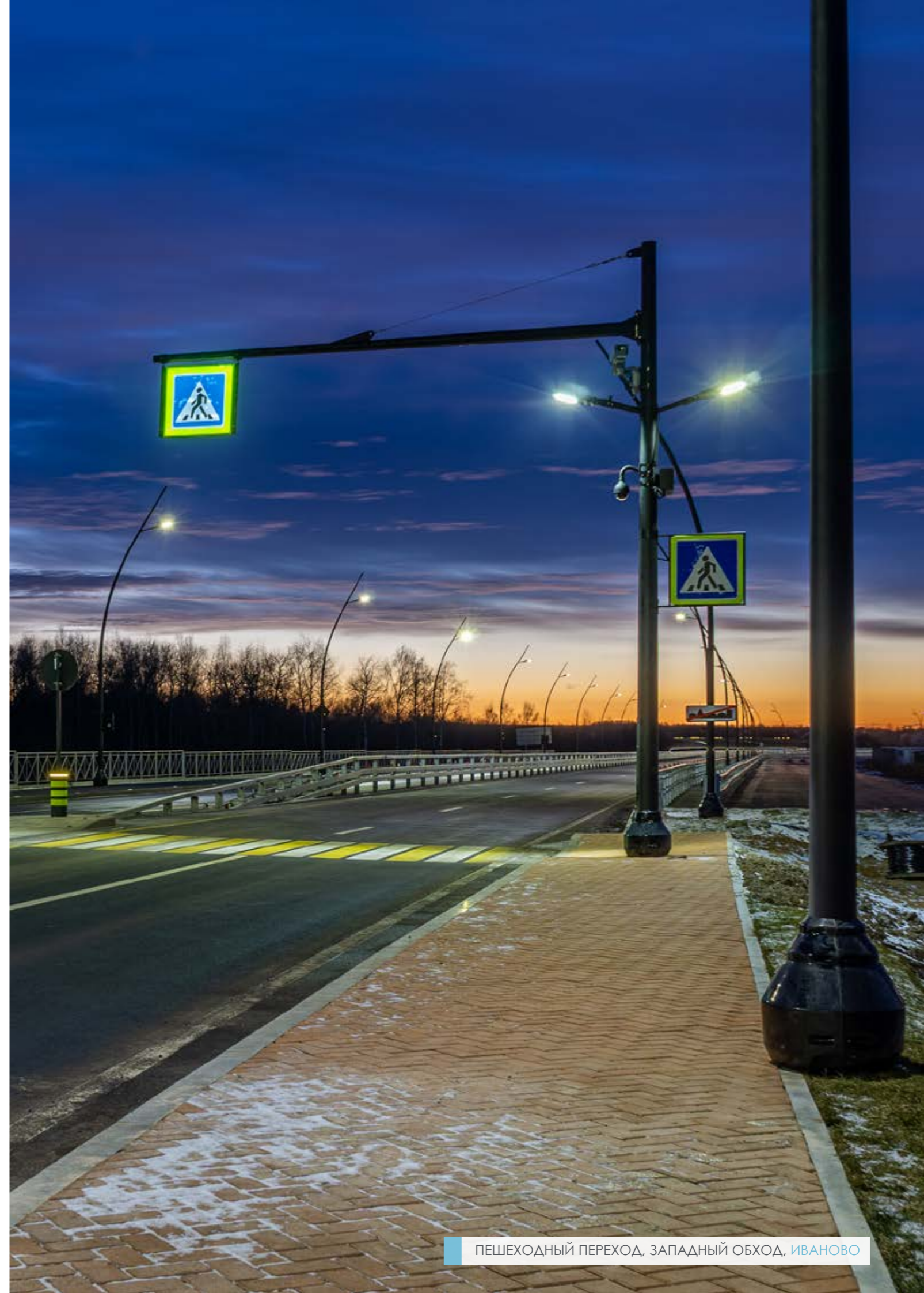
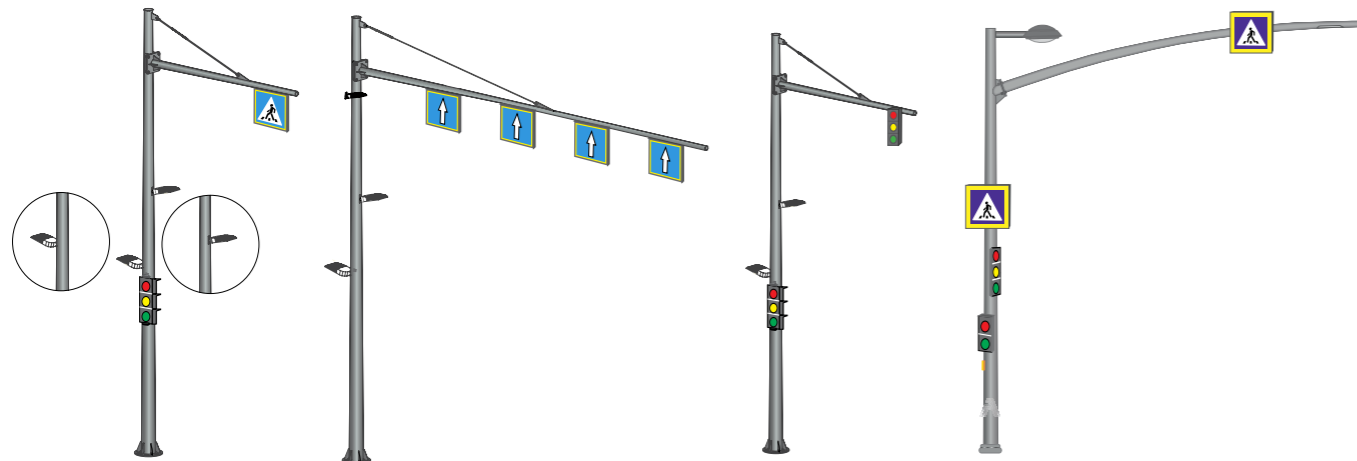



ВЫЛЕТ КОНСОЛИ ДО 11 МЕТРОВ

- Удобство в монтаже и обслуживании
- Эстетичный внешний вид и возможность установки дополнительного оборудования
- Высокая антикоррозийная стойкость покрытия, в том числе для морского климата
- Длительный срок службы
- Возможность изготовления по индивидуальным параметрам и окраски в любой цвет по таблице RAL
- Возможность монтажа от производителя

УСТРОЙСТВО

Изготавливаются из листовой стали методом гибки с одним продольным швом. Защищены от коррозии методом горячего цинкования (ГОСТ 9.307-2021). Гарантия на коррозионную стойкость - не менее 25 лет.

Конструкция опоры рассчитана в лицензионном ПО, с учетом предельно допустимого отклонения (1/75 высоты), согласно рекомендации ЦНИИСК им. В.А. Кучеренко (вх. №3-1139 от 19.08.2021).

ТЕХНИЧЕСКИЕ ХАРАКТЕРИСТИКИ

Примеры типовых исполнений ОГСГ и ОСФГ

Модель	Вес, кг	Высота, м	Длина консоли, м	Диаметр опорного фланца, мм	Межцентровое расстояние оверстий, мм	Количество секций
ОГСГ 6,15-6,1	263 кг	6,15 м	6,1 м	395 мм	300 мм	2
ОГСГ 6,0-3,5	207 кг	6 м	3,5 м	395 мм	300 мм	2
ОГСГ 8,0-6,5	320 кг	8 м	6,4 м	395 мм	300 мм	2
ОГСГ 7,0-6,0	289 кг	7 м	6 м	395 мм	300 мм	2
ОГСГ 7,0-11,0	385 кг	7 м	11 м	500 мм	400 мм	2
ОГСГ 10,0-7,0	515,5 кг	10 м	7 м	520 мм	420 мм	2
ОСФГ-4	37 кг	4 м	-	245 мм	160 мм	1
ОСФГ-5	44 кг	5 м	-	245 мм	160 мм	1
ОСФГ-7	71 кг	7 м	-	295 мм	200 мм	1

ПРИМЕНЕНИЕ

Установка светосигнального оборудования и информационных дорожных знаков на улицах и магистралях. Освещение пешеходных переходов и подходов к ним.

Материал	Листовая сталь. Опора изготавливается методом гибки	Отделка	Возможно лакокрасочное покрытие
Покрытие	Горячее цинкование (ГОСТ 9.307-2021). Защита от коррозии не менее 25 лет	Ветровой район Климатическое исполнение	с I по VII I ₂ , II ₄

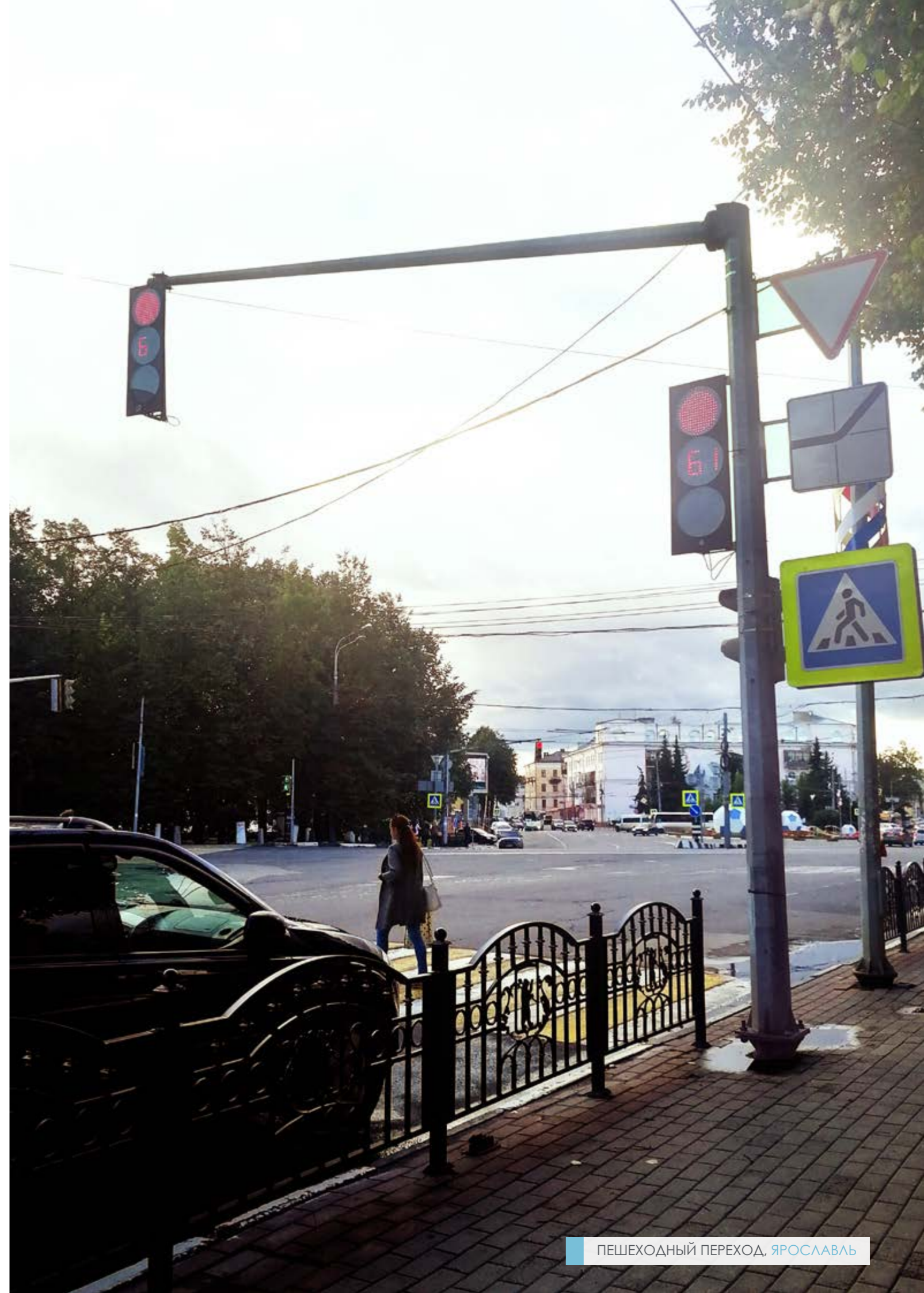
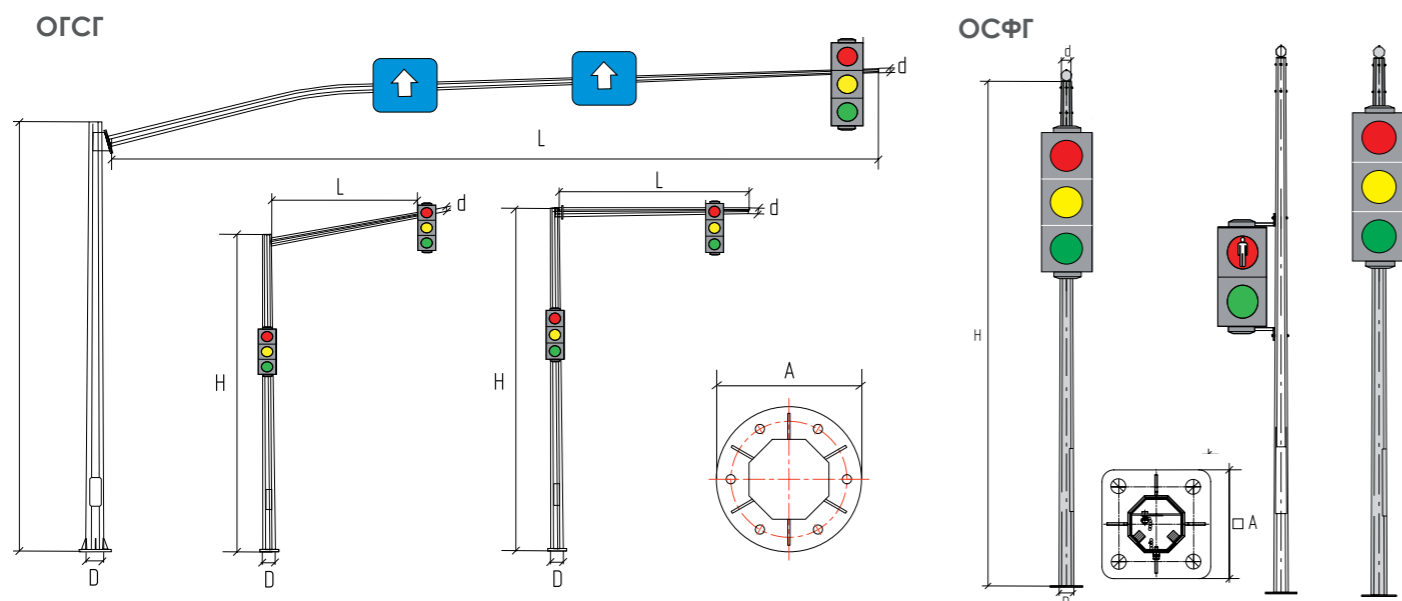

СВЕТОВАЯ ЭФФЕКТИВНОСТЬ 112 - 138 лм/Вт

- Современный дизайн
- Ножевое соединение внутри отсека блока питания светодиодов дает возможность безопасно обслуживать светильник даже при наличии напряжения на линии.
- Доступ к отсеку светодиодов возможен при снятии защитного закаленного стекла.
- Два типа оптической системы: для автомагистралей от 3 до 6 полос разработанная с учетом Российских стандартов



ПРИМЕНЕНИЕ

Освещение высокоскоростных дорог, широкополосных шоссе и федеральных трасс класса А

ТЕХНИЧЕСКИЕ ХАРАКТЕРИСТИКИ

Модель	Мощность	Световая эффективность	Световой поток	Цветовая температура	Индекс цветопередачи	Вес	Рабочая температура
Megapolis-M-140	150 Вт	112 - 136 лм/Вт	16 800 - 20 800 лм	2 700 - 5 000 К	70 Ra	16,0 кг	-40 °С ... +60 °С (возможно арктическое исполнение -55 °С)
Megapolis-M-220	225 Вт	133 - 138 лм/Вт	35 000 - 39 800 лм				
Megapolis-M-250	270 Вт	133 лм/Вт	35 800 лм				
Megapolis-M-270	290 Вт	137 лм/Вт	39 800 лм				

Корпус	Литой алюминий	Крепление	Консольное / торшерное
Оптическая часть	Сложная групповая оптика с широким боковым светораспределением	Система управления	Опционально, по требованию заказчика
Рассеиватель	Защитное закаленное силикатное стекло		

ГАБАРИТНЫЕ РАЗМЕРЫ

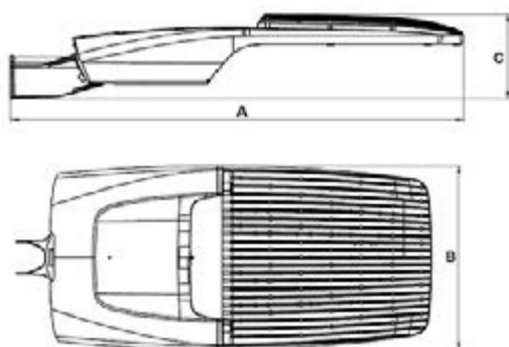

АГКС-11, Левашово

СВЕТОВАЯ ЭФФЕКТИВНОСТЬ 122 - 158 лм/Вт

- Уникальная оптическая система, разработанная с учетом российских нормативов. Возможно применение максимального шага опор, с сохранением требуемой освещенности
- Эффективная конструкция теплоотвода



ПРИМЕНЕНИЕ

Освещение дорог любых категорий

ТЕХНИЧЕСКИЕ ХАРАКТЕРИСТИКИ

Модель	Мощность	Световая эффективность	Световой поток	Цветовая температура	Индекс цветопередачи	Вес	Рабочая температура
Megapolis-S-35	35 Вт	140 - 146 лм/Вт	4 500 - 5 100 лм	2 700 - 5 000 К	70 Ra	10,7 кг	-40 °С ... +60 °С (возможно арктическое исполнение -55 °С)
Megapolis-S-50	55 Вт	125 - 135 лм/Вт	4 900 - 7 400 лм				
Megapolis-S-70	72 Вт	122 - 158 лм/Вт	8 800 - 11 400 лм				
Megapolis-S-85	86 Вт	128 - 140 лм/Вт	11 000 - 12 000 лм				
Megapolis-S-105	105 Вт	131 - 137 лм/Вт	13 800 - 14 400 лм				
Megapolis-S-110	118 Вт	158 лм/Вт	18 600 лм				
Megapolis-S-130	140 Вт	154 лм/Вт	21 500 лм				
Megapolis-S-140	150 Вт	127 - 134 лм/Вт	17 800 - 18 800 лм				
Megapolis-S-195	205 Вт	134 лм/Вт	27 500 лм				

Корпус	Литой алюминий	Крепление	Консольное / торшерное
Оптическая часть	Сложная групповая оптика с широким боковым светораспределением	Система управления	Опционально, по требованию заказчика
Рассеиватель	Защитное закаленное силикатное стекло		

ГАБАРИТНЫЕ РАЗМЕРЫ

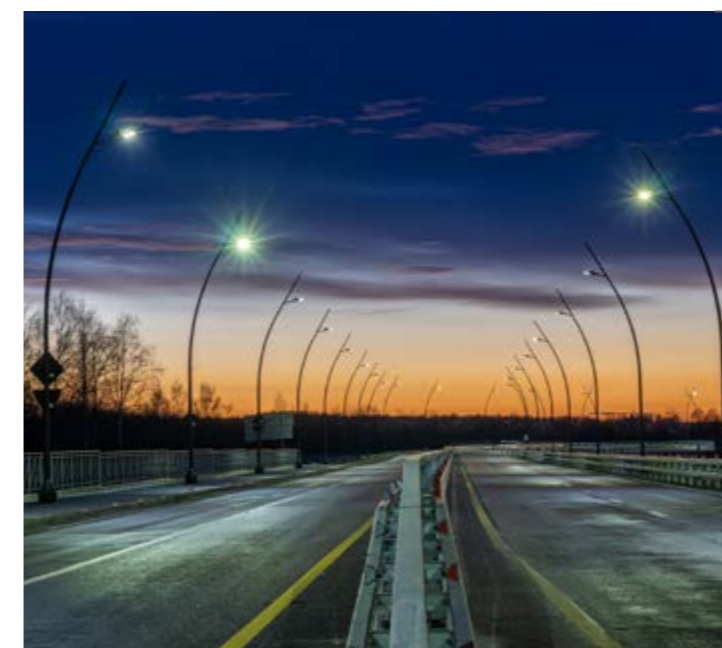
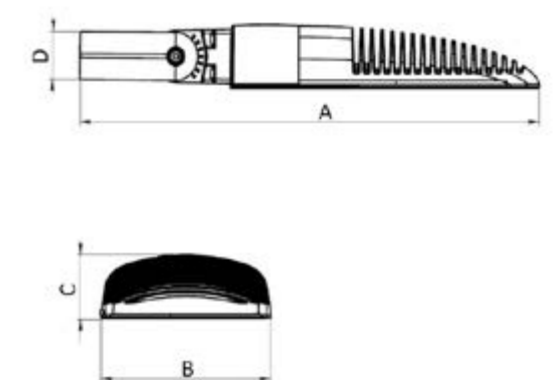

Дорога на аэропорт Иваново

Завод оставляет за собой право вносить конструктивные изменения, не влияющие на качество и технические характеристики изделия.

СВЕТОВАЯ ЭФФЕКТИВНОСТЬ 113 - 142 лм/Вт

- Современный дизайн. Раздельное размещение светодиодов и драйвера
- Эффективный теплоотвод
- Обслуживание без инструментов
- Линза из УФ-стабилизированного поликарбоната



IP65 Арктическое исполнение

ПРИМЕНЕНИЕ

Освещение дворовых и парковых территорий, узких улиц, пешеходных дорожек и периметрального освещения.

ТЕХНИЧЕСКИЕ ХАРАКТЕРИСТИКИ

Модель	Мощность	Световая эффективность	Световой поток	Цветовая температура	Индекс цветопередачи	Вес	Рабочая температура
Мегapolis-K-35	36 Вт	138 - 142 лм/Вт	4 900 - 5 100 лм	2 700 - 5 000 К	70 Ra	3,7 кг	-40 °С ... +60 °С (возможно арктическое исполнение -55 °С)
Мегapolis-K-50	56 Вт	123 - 142 лм/Вт	6 900 - 7 700 лм				
Мегapolis-K-65	68 Вт	113 - 125 лм/Вт	7 700 - 8 500 лм				

Корпус	Литой алюминий	Варианты креплений	Консольное / торшерное
Оптическая часть	Светостабилизированный ударопрочный поликарбонат	Тип КСС	Широкая боковая
Отделка	Порошковое покрытие	Система управления	Беспроводная

ГАБАРИТНЫЕ РАЗМЕРЫ

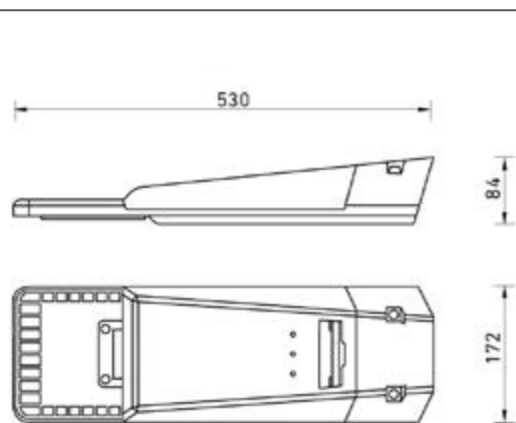

ЖК «Образцовый квартал» Санкт-Петербург

ДИЗАЙНЕРСКИЙ ГОРОДСКОЙ СВЕТИЛЬНИК

- Премиальный авторский дизайн
- Обслуживание без инструментов
- Комфортная и эффективная оптическая система



IP65 Арктическое исполнение

ПРИМЕНЕНИЕ

Освещение парков и скверов, пешеходных зон, внутридомовых территорий и центральных улиц

ТЕХНИЧЕСКИЕ ХАРАКТЕРИСТИКИ

Модель	Мощность	Световая эффективность	Световой поток	Цветовая температура	Индекс цветопередачи	Вес	Рабочая температура
Мегapolis-SL-30	34 Вт	126 - 129 лм/Вт	4 300 - 4 400 лм	2 700 - 5 000 К	> 80 Ra	12,7 кг	-40 °С ... +60 °С (возможно арктическое исполнение -55 °С)
Мегapolis-SL-55	54 Вт	143 - 146 лм/Вт	7 700 - 7 900 лм		> 80 Ra	14,0 - 14,7 кг	
Мегapolis-SL-85	88 Вт	134 - 136 лм/Вт	11 800 - 12 000 лм		> 70 Ra	14,0 - 14,7 кг	
Мегapolis-SL-110	104 Вт	137 - 142 лм/Вт	14 200 лм		> 70 Ra	14,0 кг	

Корпус	Литой алюминий	Крепление	Консольное / подвесное / торшерное
Стекло	Силикатное, термостойкое, ударопрочное	Тип КСС	Широкая боковая

ГАБАРИТНЫЕ РАЗМЕРЫ

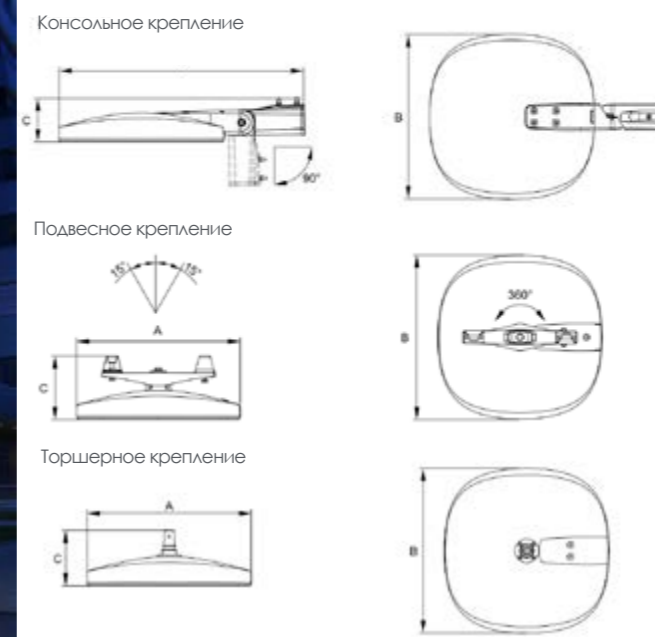

Технопарк «Отрадное» Москва

Завод оставляет за собой право вносить конструктивные изменения, не влияющие на качество и технические характеристики изделия.



КОМФОРТНОЕ ОСВЕЩЕНИЕ БЕЗ СЛЕПЯЩЕГО ЭФФЕКТА

- Премиальный авторский дизайн
- Скрытые от наблюдателя светодиоды COB не слепят
- Прозрачный рассеиватель из светостабилизированного поликарбоната
- Равномерное свечение



IP65 Арктическое исполнение

ПРИМЕНЕНИЕ

Освещение современных жилых комплексов, исторической застройки и парковых зон

ТЕХНИЧЕСКИЕ ХАРАКТЕРИСТИКИ

Модель	Мощность	Световая эффективность	Световой поток	Цветовая температура	Индекс цветопередачи	Вес	Рабочая температура
Season-40	40 Вт	85 - 90 лм/Вт	3 400 - 3 600 лм	2 700 - 5 000 К	80 Ra	9,0 кг	-40 °С ... +60 °С
Season-80	76 Вт	83 - 89 лм/Вт	6 300 - 6 800 лм				(возможно арктическое исполнение -55 °С)

Корпус	Литой алюминий	Крепление	Торшерное
Рассеиватель	Поликарбонат	Тип КСС	Полуширокая
Отделка	Порошковое покрытие	Система управления	Беспроводная

ГАБАРИТНЫЕ РАЗМЕРЫ

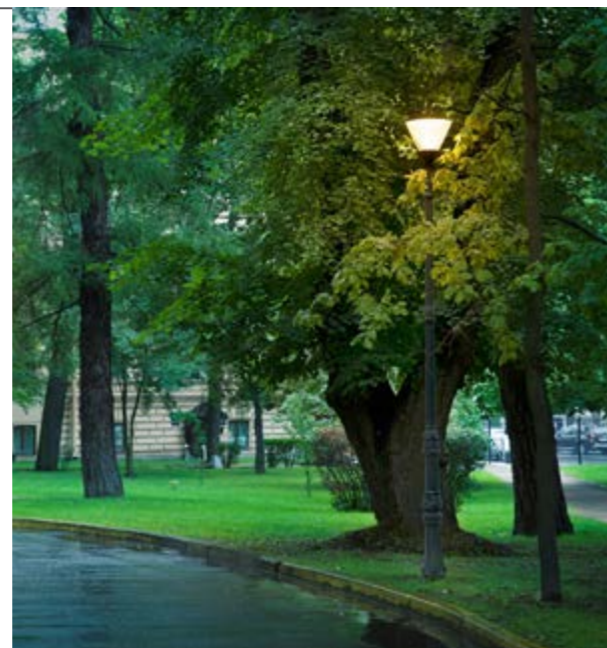
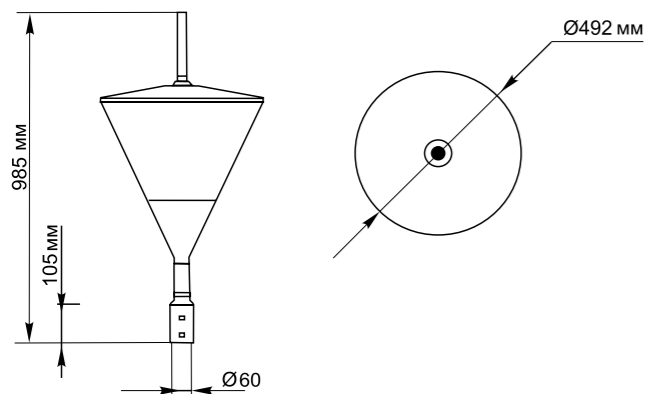

Сквер Первого Санкт-Петербургского государственного медицинского университета им. И.П. Павлова



КЛАССИЧЕСКИЙ ДИЗАЙН

- Классический ретро дизайн с современным оптическим блоком
- Матовое и прозрачное стекло
- Комфортный рассеянный свет
- Сквозное дно для простой очистки и засветки пространства непосредственно под светильником



IP65 Арктическое исполнение

ПРИМЕНЕНИЕ

Освещение исторических районов города, дворовых и парковых территорий, скверов, площадей.

ТЕХНИЧЕСКИЕ ХАРАКТЕРИСТИКИ

Модель	Мощность	Световая эффективность	Световой поток	Цветовая температура	Индекс цветопередачи	Вес	Рабочая температура
Tradition-35	34 Вт	74 - 79 лм/Вт	2 500 - 2 700 лм	2 700 - 5 000 К	70 Ra	17,0 кг	-40 °С ... +60 °С
Tradition-65	68 Вт	75 - 79 лм/Вт	5 100 - 5 400 лм				(возможно арктическое исполнение -55 °С)

Корпус	Сталь	Оптическая часть	Защитное стекло. Рассеиватель из поликарбоната
Покрытие	Цинксодержащая краска	Крепление	Торшерное
Стекло	Матовое / прозрачное		

ГАБАРИТНЫЕ РАЗМЕРЫ

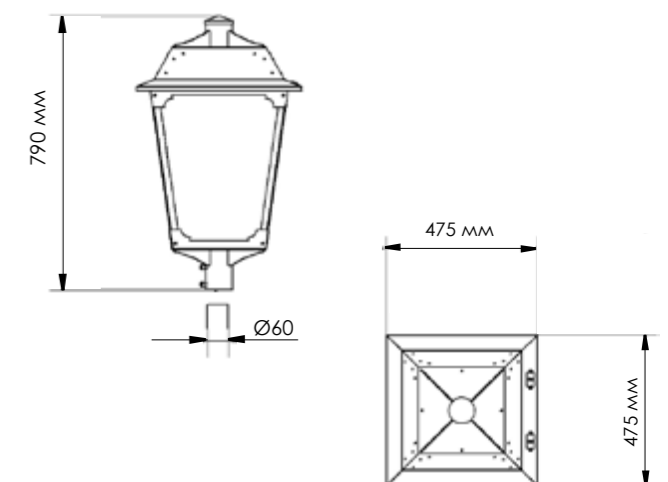

Водная академия Санкт-Петербург

Завод оставляет за собой право вносить конструктивные изменения, не влияющие на качество и технические характеристики изделия.



СВЕТОВАЯ ЭФФЕКТИВНОСТЬ 142 лм/Вт

- Относительно небольшие размеры модуля
- Доступная мощность 50 и 75 Вт
- Доступная цветовая температура 3000К / 4000 К/ 5000К
- Хорошие результаты испытаний на теплоотвод при высоких температурах окружающей среды

ПРИМЕНЕНИЕ

Самостоятельный оптический блок
Реконструкция корпусов светильников с заменой оптической части с газоразрядной на светодиодную.



IP 65

ТЕХНИЧЕСКИЕ ХАРАКТЕРИСТИКИ

Параметр	Значение
Световой поток	9 090 / 10 500 / 10 640 лм
Тип светодиодного модуля	Citizen CLU048-1818
Класс светильника по светораспределению	П
Тип кривой силы света	Ш
Тип условной экваториальной кривой	Боковая
Тип светораспределения в зоне слепимости	Ограниченное
Потребляемый ток	359,0 мА
Потребляемая мощность	75 Вт
Коэффициент мощности	0,98
Световая отдача	121 / 140 / 142 лм/Вт
Цветовая температура	3 000 / 4 000 / 5 000 К

Пример реконструкции оптического блока

А. Модуль с лампой



Б. LED модуль

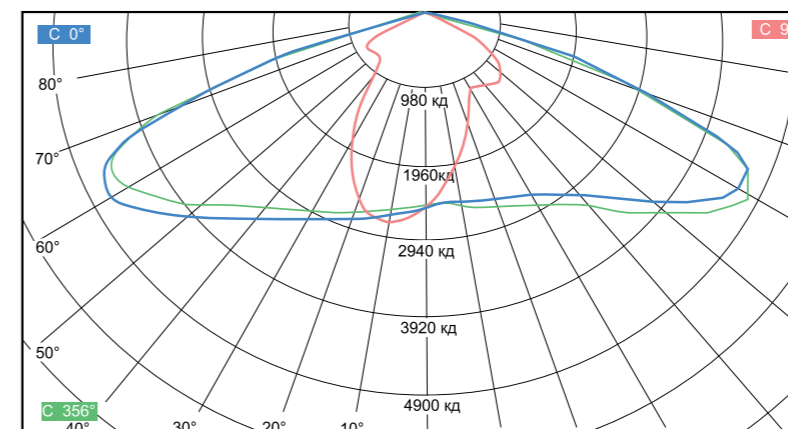



СВЕТОВАЯ ЭФФЕКТИВНОСТЬ ДО 163 лм/Вт

- Классический дизайн
- Высокая степень защиты оптического блока
- Легкий доступ к пускорегулирующей аппаратуре без демонтажа светильника
- Панель отсоединяется от корпуса с помощью винтов и клемм WAGO
- Структура радиаторов секций осветительного модуля выполнена в виде сот, что позволяет, при малом габарите и весе, обеспечивать эффективный теплоотвод. Все это способствует надежной долгосрочной работе осветительного модуля.

ПРИМЕНЕНИЕ

Автомобильные магистрали, улицы, площади с высокой и средней интенсивностью движения, парковые и пешеходные зоны

ТЕХНИЧЕСКИЕ ХАРАКТЕРИСТИКИ

Модель	Тип крепления	Мощность	Световая эффективность	Световой поток	Цветовая температура	Вес	Рабочая температура
СКУ 22-50-001 LED	консольный	50 Вт	149 лм/Вт	8 100 лм	3 000 К - 5 000 К	6,3 кг	- 45 °С ... +40 °С
СКУ 22-75-001 LED	консольный	75 Вт	141 лм/Вт	10 506 лм		6,3 кг	
СКУ 22-100-001 LED	консольный	2x50 Вт	163 лм/Вт	17 440 лм		15,0 кг	
СКУ 22-150-001 LED	консольный	2x75 Вт	154 лм/Вт	22 618 лм		15,1 кг	
ССУ 22-150-001 LED	подвесной	2x75 Вт	121 лм/Вт 140 лм/Вт 142 лм/Вт	18 180 лм 21 000 лм 21 280 лм		10,9 кг	
СТУ 22-100-001 LED	торшерный	100 Вт	163 лм/Вт	17 440 лм		10,5 кг	

Корпус Литой алюминий
Источник света Герметичный led-модуль 2x75 Вт
Отделка Порошковое покрытие

Варианты креплений Консольное / подвесное / торшерное
Тип КСС Симметричная полуширокая
Система управления Допустима по требованию заказчика

ГАБАРИТНЫЕ РАЗМЕРЫ

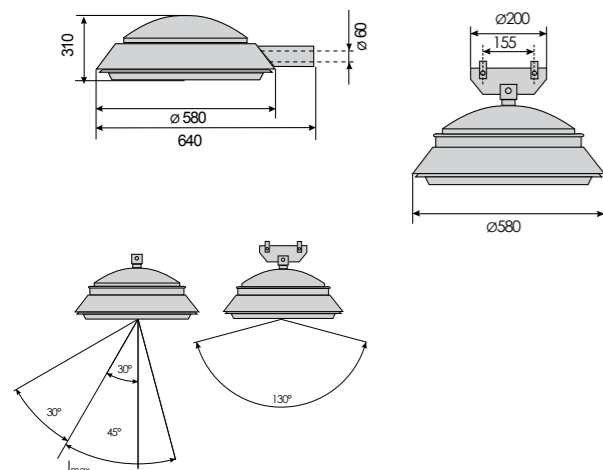

IP65

ВАЖНО

Конструкция светильника позволяет удобно заменить платформу с отражателем и ЭПРА на светодиодный модуль.

- ▶ Снижение затрат на реконструкцию освещения;
- ▶ Экономия потребления электроэнергии (130 Вт с одного светильника).



Приморское шоссе
Санкт-Петербург



СВЕТОВАЯ ЭФФЕКТИВНОСТЬ 149 лм/Вт

- Классический дизайн
- Высокая степень защиты оптического блока



IP66

ПРИМЕНЕНИЕ

Внутридворовые территории, улицы, магистрали, парковые и пешеходные зоны

ТЕХНИЧЕСКИЕ ХАРАКТЕРИСТИКИ

Модель	Тип крепления	Мощность	Световая эффективность	Световой поток	Цветовая температура	Вес	Рабочая температура
СКУ 24-50-001	консольный	50 Вт	149 лм/Вт	8 100 лм	3 000 К - 5 000 К	6,3 кг	- 45 °С ... +45 °С
СКУ 24-75-001	консольный	75 Вт	141 лм/Вт	10 506 лм		6,3 кг	
ССУ 24-50-001	подвесной	50 Вт	149 лм/Вт	8 100 лм		8,8 кг	
СТУ 24-50-001	торшерный	50 Вт	149 лм/Вт	8 100 лм		6,3 кг	
СТУ 24-75-001	торшерный	75 Вт	149 лм/Вт	10 506 лм		6,3 кг	

Корпус Литой алюминий
Отделка Порошковое покрытие
Тип КСС Симметричная полуширокая

Варианты креплений Консольное / подвесное / торшерное
Система управления Допустима по требованию заказчика

ГАБАРИТНЫЕ РАЗМЕРЫ

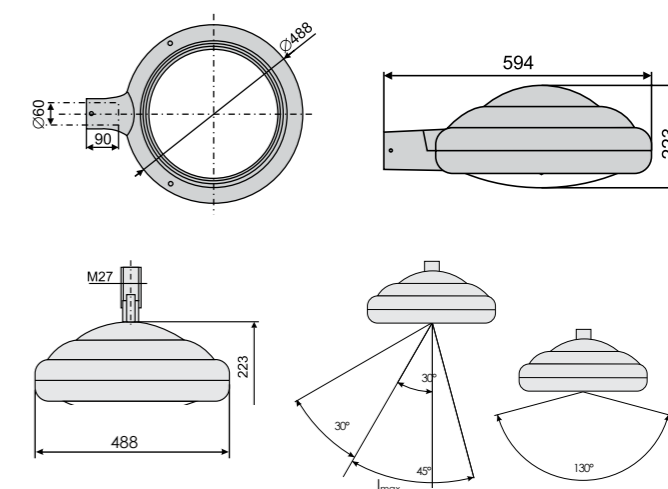

Курорты Северного Кавказа «Архыз»
Карачаево-Черкесия

Завод оставляет за собой право вносить конструктивные изменения, не влияющие на качество и технические характеристики изделия.



СВЕТОВАЯ ЭФФЕКТИВНОСТЬ 143 лм/Вт

- Классический дизайн
- Высокая степень защиты оптического блока



ПРИМЕНЕНИЕ

Внутридворовые территории, улицы, магистрали, парковые и пешеходные зоны

ТЕХНИЧЕСКИЕ ХАРАКТЕРИСТИКИ

Модель	Мощность	Световая эффективность	Световой поток	Цветовая температура	Вес	Рабочая температура
СКУ 33-75-001	75 Вт	121 лм/Вт 140 лм/Вт 143 лм/Вт	9 090 лм 10 500 лм 10 710 лм	3 000 К 4 000 К 5 000 К	6,3 кг	- 45 °С ... +40 °С

Корпус	Литой алюминий	Варианты креплений	Консольное	Система управления	Допустима по требованию заказчика	
Отделка	Порошковое покрытие	Тип КСС	Симметричная полуширокая			

ГАБАРИТНЫЕ РАЗМЕРЫ

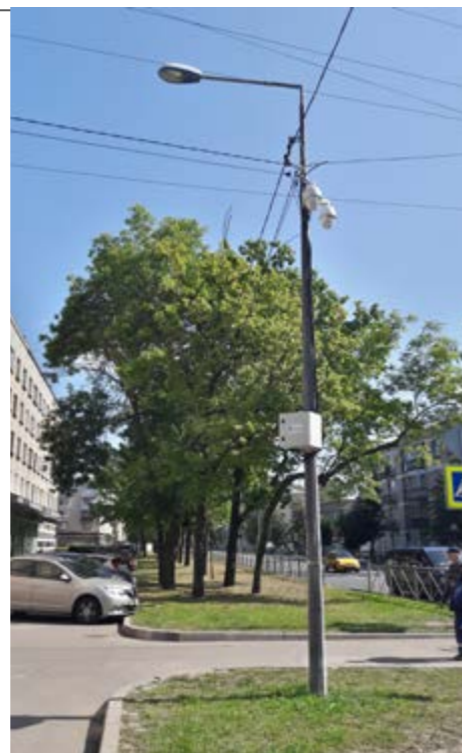
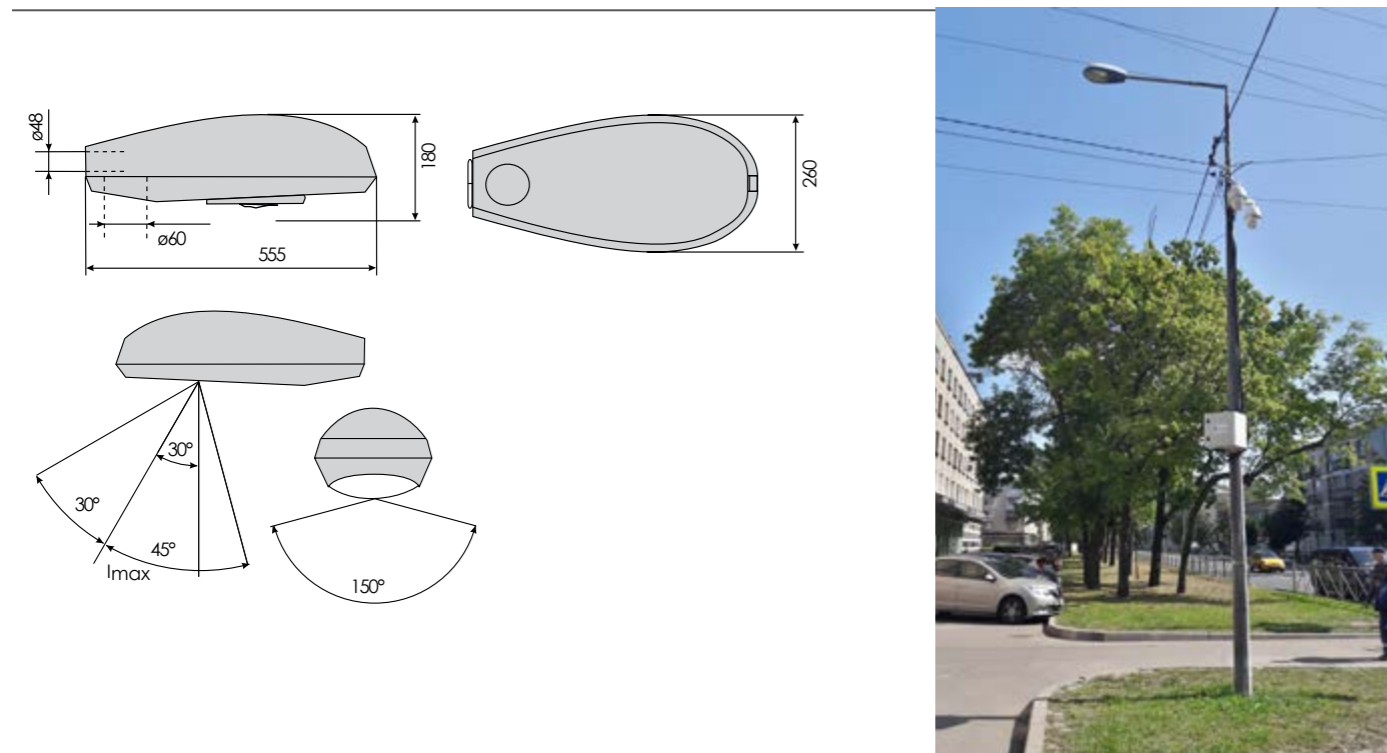

Квартальное освещение
Колпино



СВЕТОВАЯ ЭФФЕКТИВНОСТЬ 141 лм/Вт

- Высокая светоотдача благодаря использованию передовых технологий
- Специально разработанная для освещения автодорог линза, позволяющая добиться равномерного освещения
- Легкий монтаж и подключение

ПРИМЕНЕНИЕ

Автодороги с низкой и средней интенсивностью движения, парковки и пешеходные зоны.



СКУ 61

IP 65



СКУ 61 RP

ТЕХНИЧЕСКИЕ ХАРАКТЕРИСТИКИ

Модель	Мощность	Световая эффективность	Световой поток	Цветовая температура	Вес	Рабочая температура
СКУ 61-50-001 LED РП	50 Вт	105 лм/Вт	5 121 лм	3 000 К - 5 000 К	2,2 кг	- 40 °С ... +50 °С
СКУ 61-100-001 LED РП	100 Вт	105 лм/Вт	10 242 лм		2,2 кг	
СКУ 61-150-001 LED РП	150 Вт	105 лм/Вт	15 363 лм		3,3 кг	
СКУ 61-150-001 LED	150 Вт	141 лм/Вт	21 012 лм		6,8 кг	

Корпус	Литой алюминий	Варианты креплений	Консольное / подвесное / торшерное			
Отделка	Порошковое покрытие	Тип КСС	Симметричная полуширокая			
		Система управления	Допустима по требованию заказчика			

ГАБАРИТНЫЕ РАЗМЕРЫ

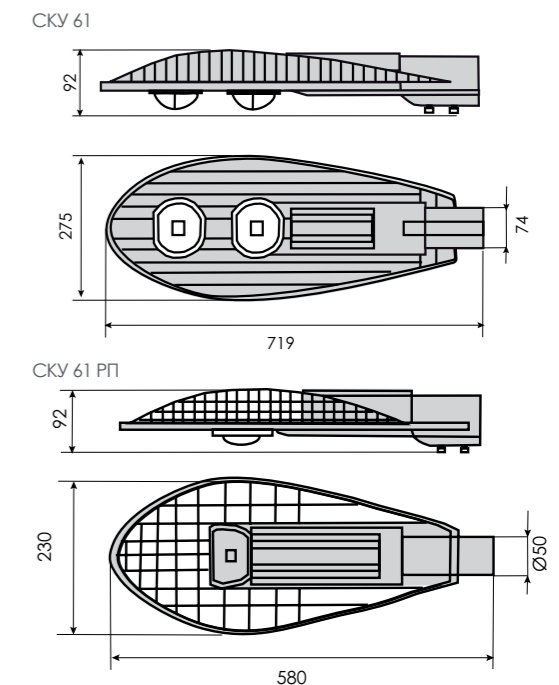



МОЩНОСТЬ ДО 150 Вт

- Классический дизайн
- Простота и удобство в монтаже и обслуживании

ПРИМЕНЕНИЕ

Функционально-декоративное освещение парков, скверов, бульваров, дворов и пешеходных зон



IP54

ТЕХНИЧЕСКИЕ ХАРАКТЕРИСТИКИ

Модель	Мощность	КПД, не менее	Коэффициент мощности, не менее	Тип лампы	Вес	Климатическое исполнение	Рабочая температура
ЖТУ / ГТУ 09-70-001	70 Вт	68%	0,85	ДНаТ(NaV-T), ДРИ (HQI-T)	4,5 кг	УХЛ 1	- 45 °С ... +40 °С
ЖТУ / ГТУ 09-70-003	70 Вт	65%	0,85	ДНаТ(NaV-T), ДРИ (HQI-T)	6,6 кг	УХЛ 1	
ЖТУ / ГТУ 09-100-001	100 Вт	68%	0,85	ДНаТ(NaV-T), ДРИ (HQI-T)	4,6 кг	УХЛ 1	
ЖТУ / ГТУ 09-100-003	100 Вт	75%	0,85	ДНаТ(NaV-T), ДРИ (HQI-T)	5,1 кг	УХЛ 1	
ЖТУ / ГТУ 09-150-003	150 Вт	75%	0,85	ДНаТ(NaV-T), ДРИ (HQI-T)	5,2 кг	УХЛ 1	

Основание	Ударопрочная армированная стекловолоконная пластмасса	Крышка	Стальной прокат / пластик Покрытие - порошковая эмаль
Рассеиватель	Светостабилизированный поликарбонат	Герметизация	Кремнийорганические прокладки

ГАБАРИТНЫЕ РАЗМЕРЫ

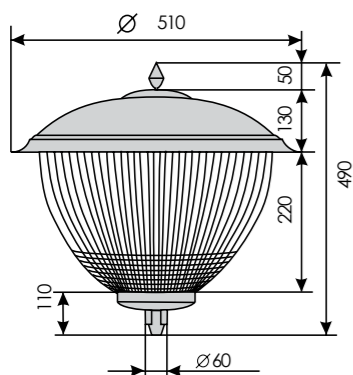

Большой Ораниенбаумский дворец Ломоносов



СВЕТОВАЯ ЭФФЕКТИВНОСТЬ 149 лм/Вт

- Классический дизайн
- Простота и удобство в монтаже и обслуживании

ПРИМЕНЕНИЕ

Функционально-декоративное освещение улиц, парков, площадей, пешеходных зон, дворовых территорий



IP65

ТЕХНИЧЕСКИЕ ХАРАКТЕРИСТИКИ

Модель	Мощность	Световая эффективность	Световой поток	Цветовая температура	Вес	Рабочая температура
СТУ 13-54-001 LED	40 Вт	149 лм/Вт	4 655 лм	5 989 К	8,9 кг	- 45 °С ... +40 °С

Корпус	Литой алюминий	Стекло	Защитное, силикатное, термостойкое, ударопрочное
--------	----------------	--------	--

ГАБАРИТНЫЕ РАЗМЕРЫ

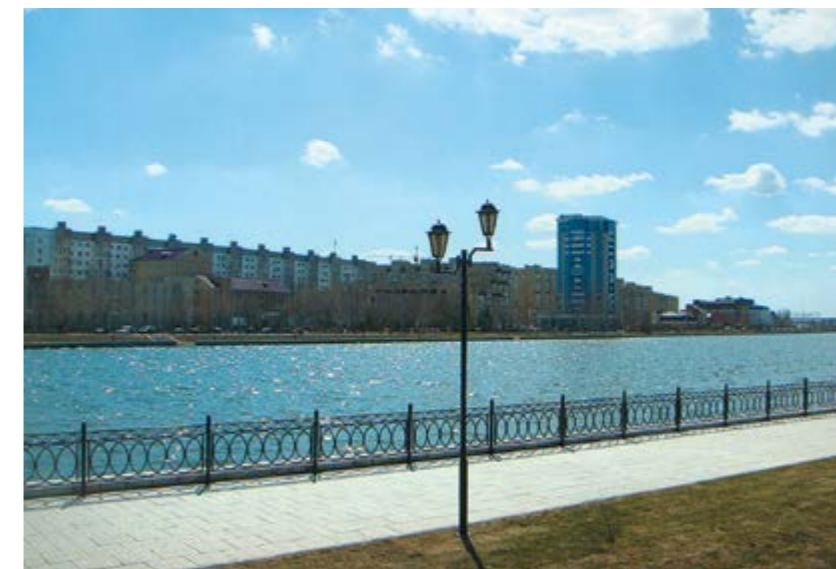
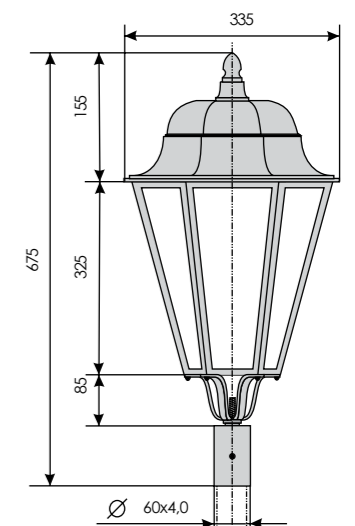

Большой Приволжский затон Астрахань

НОРМЫ И СХЕМЫ РАЗМЕЩЕНИЯ УСТАНОВОК УЛИЧНОГО ОСВЕЩЕНИЯ

Нормируемые значения яркости и освещенности дорожного покрытия для улиц и дорог (СП 52.13330.2016)

КЛАССИФИКАЦИЯ УЛИЧНО-ДОРОЖНОЙ СЕТИ ГОРОДСКИХ ПОСЕЛЕНИЙ

Категория объектов	Класс	Основное назначение объекта	Транспортная характеристика	Расчетная скорость, км/ч	Число полос движения в обоих направлениях	Пропускная способность, тыс. сд/ч
А. Магистральные дороги и улицы общегородского значения	За пределами центра города*	A1	Транспортные и функциональные оси крупных городов. Выходы на внешние федеральные автомагистрали	100	6-8	Свыше 10
		A2	Основные транспортные каналы города, в том числе имеющие выходы на внешние автомагистрали и скоростные дороги	80-100	6-8	7-9
	В центре города	A3	Транспортные и функциональные оси исторического центра города. Центральные магистрали, связующие улицы с выходом на магистрали А1 и А2	90	6-8	4-7
		A4	Основные транспортные каналы исторического центра города, обеспечивают внутренние связи центра. Имеют выход на магистральные улицы общегородского и районного значения	80	4-6	3-5
Б. Магистрали и улицы районного значения	За пределами центра города	B1	Основные оси районов города. Обеспечивают связи в пределах жилых районов и производственных зон, а также между ними	60-70	4-6	3-5
	В центре города	B2	Оси функционально-планировочных зон исторического центра города. Обеспечивают его внутренние связи. Имеют выход на магистральные улицы общегородского и районного значения	60	3-6	2-5
В. Улицы и дороги местного значения	Жилая застройка за пределами центра города	B1	Транспортные и пешеходные связи в пределах жилых районов и выход на магистрали, кроме улиц с непрерывным движением	60	2-4	1,5-3
	Жилая застройка в центре города	B2	Транспортные и пешеходные связи в пределах жилых районов и микрорайонов, выход на магистральные улицы центра	60	2-4	1,5-3
	В городских промышленных, коммунальных и складских зонах	B3	Транспортные связи в пределах производственных и коммунально-складских зон	60	2-4	0,5-2



Нормируемые показатели для улиц и дорог городских поселений с регулярным транспортным движением с асфальтобетонным покрытием

Категория объекта	Класс объекта	Средняя яркость дорожного покрытия $L_{ср}$, кд/м ² , не менее	Общая равномерность распределения яркости дорожного покрытия $L_{мин}/L_{ср}$, не менее	Продольная равномерность распределения яркости дорожного покрытия $L_{мин}/L_{макс}$, не менее	Пороговое приращение яркости ΔI , %, не более	Средняя освещенность дорожного покрытия $E_{ср}$, лк, не менее	Равномерность распределения освещенности дорожного покрытия $E_{мин}/E_{ср}$, не менее	Максимальная относительная удельная мощность при нормируемой освещенности, D_p , мВт·м ⁻² , лк ⁻¹ , не более
А	A1	2,0	0,4	0,7	10	30,0	0,35	60
	A2	1,6			10			50
	A3	1,4			12			48
	A4	1,2			12			45
Б	B1	1,2	0,4	0,6	12	20,0	0,35	45
	B2	1,0			15			53
В	B1	0,8	0,4	0,5	15	15,0	0,25	50
	B2	0,6	0,4	0,5	15	10,0		50
	B3	0,4	0,35	0,4	20	6,0		50

ПРИМЕРЫ РАСПОЛОЖЕНИЯ ОПОР НА ДОРОГАХ

Однорядное расположение опор

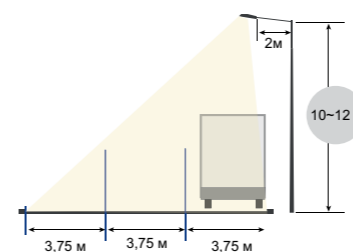

Количество полос — 2-4
Оборудование: опоры ОГК, ОКК (10-12 м)

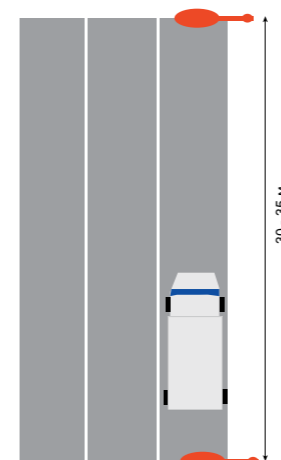

Сочи. Дорога на ГК «Красная поляна»

Двухрядное расположение опор

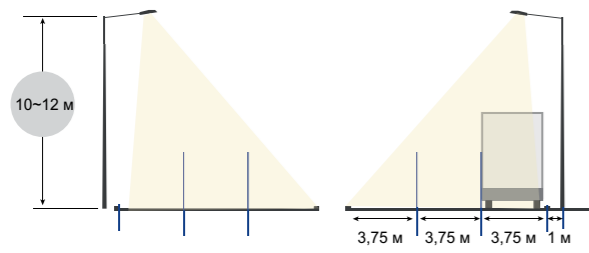

Количество полос в обоих направлениях — 8–10
Оборудование: опоры ОГК/ОКК (10–12 м)



Санкт-Петербург. Пулковское шоссе

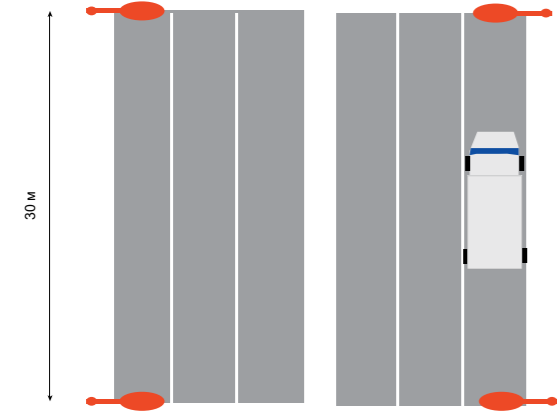

Однорядное по оси дороги

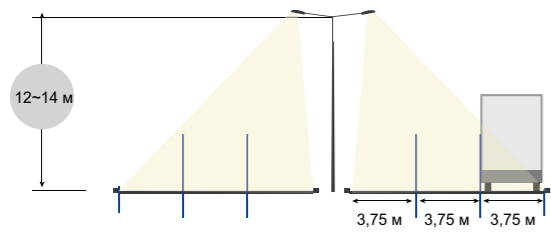

Количество полос в обоих направлениях — 4–6
Оборудование: опоры ОГК/ОКК (12–14 м)



Санкт-Петербург. Лиговский проспект

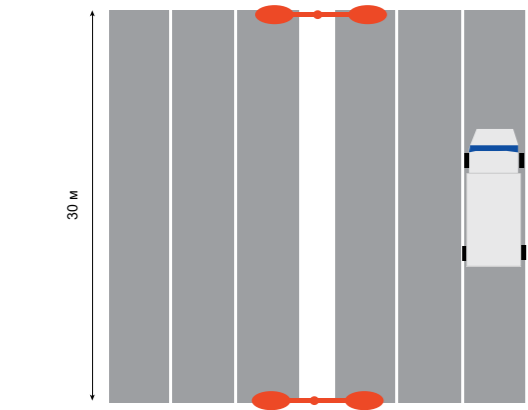

Однорядное по оси дороги (применение мачт освещения с мобильной короной ВМО)

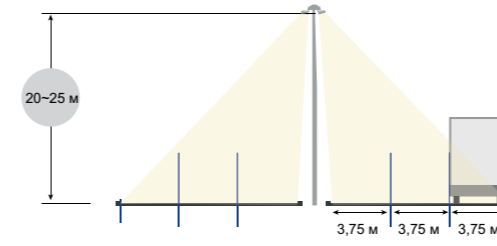

Количество полос в обоих направлениях — 8–10
Оборудование: высокомастовые опоры освещения ВМО с мобильной короной (до 30 м)



Санкт-Петербург. Витебский проспект

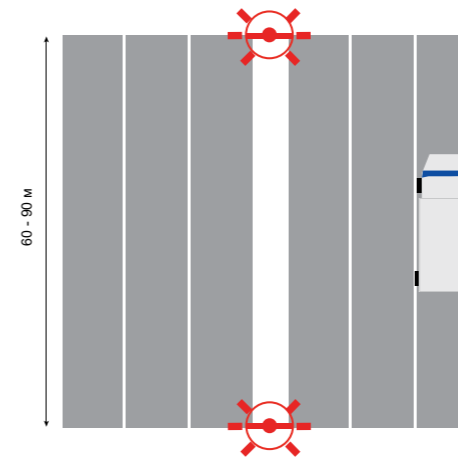

Освещение транспортных развязок

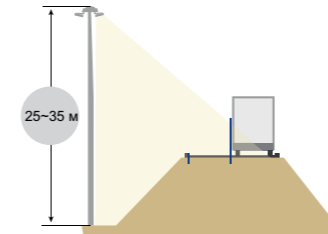

Оборудование: опоры ВМО, опоры ОГК (10–12 м)



Обход Сочи

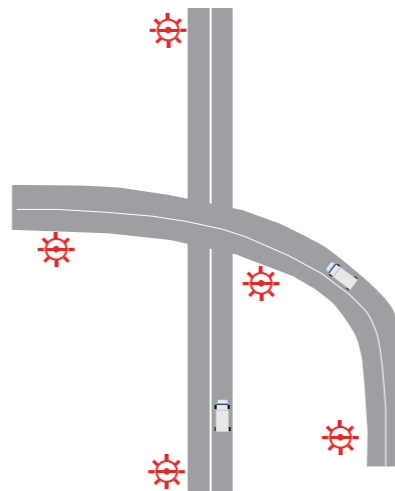

**ПРАВИТЕЛЬСТВО САНКТ-ПЕТЕРБУРГА
КОМИТЕТ
ПО ФИЗИЧЕСКОЙ КУЛЬТУРЕ И СПОРТУ**
ул. Миллионная, 27, Санкт-Петербург, 191186
Тел.: (812) 312-1541 Факс: (812) 315-9795
E-mail: kfm@psp.spb.ru
http://www.gps.spb.ru

ОКВТО 0007002 ОКВТУ 71700 ОКРПБ 01
ИНН: 7803003793 780302110

06.05.2019 № 04-19-

На № _____ от _____

**ОБЩЕСТВО С ОГРАНИЧЕННОЙ ОТВЕТСТВЕННОСТЬЮ
«ГОРСЕТИ»**

Россия, 634012 г.Томск, ул. Шенченко,62а,
тел. (382 2) 54-14-83, ИНН 7017081040, КПП 701701001,
Фискал ОАО «УРАЛСИБ» в г.Томск, БИК 044910702



**Санкт-Петербургское государственное унитарное предприятие
«ЛЕНСВЕТ»**

№ 0100/1144 от 17.03.19
На № _____ от _____

Санкт-Петербургское Государственное Унитарное Предприятие «Ленсвет» выражает благодарность СП ЗАО «АМИРА» за долгосрочное и плодотворное сотрудничество в области освещения объектов городского и федерального значений.

рудования – опор освещения и шего выбора. Продукция отвечает отличается высоким качеством. дини. Именно поэтому СП ЗАО для таких значимых программ как

тевая организация, которая оказывает услуги энергии и осуществляет в установленном присоединение энергетических установок к В рамках данного вида деятельности влет техническое обслуживание, текущий и надлежащего ему имущества и услуги по му обслуживанию контактной сети трамвая и ешения г.Томска, тяговых подстанций. в нашем городе идёт активная работа по ных дорог, и как следствие строительство той наружного освещения, контактной сети нами были установлены опоры наружного К, ОГКС, ОГКС завода изготовителя «Кция».

ОБЪЕДИНЕННАЯ ЭНЕРГЕТИЧЕСКАЯ КОМПАНИЯ

№ _____ от _____

Генеральному директору
АО «АМИРА»
Сарамуду А.И.

МАГИСТРАЛЬ ТЕЛЕКОМ

Генеральному директору
«СП ЗАО АМИРА»
Сарамуду А.И.

ТКК
Питомнино, д.25, стр.1, пом.209
Санкт-Петербург, РФ, 195030
ОКВТУ 13022959 ОКРПБ 1136052000888
ИНН 7803060206 КПП 780601000
Общество с ограниченной ответственностью
«Транспортная концессионная компания»
Телефон: +7 (812) 408-92-32
info@tkk-bel.ru www.tkk-bel.ru

16.03.2019 № 1603/ТКК-48
На № _____ от _____

Уважаемый Андрей Индустревич!

ООО «Транспортная концессионная компания» выражает благодарность Группе компаний «АМИРА» за участие в реализации проекта по созданию, реконструкции и эксплуатации трамвайной сети в Красногвардейском районе Санкт-Петербурга – «ЧИЖИК».

В период с 2017 г по 2019 силами ГК «АМИРА» были разработаны и поставлены опоры контактной сети ОГКСК семи модификаций, общим количеством около 800 шт. Были учтены требования по дополнительному окрашиванию одноконтурных опор.

Поставленное оборудование производства группы компаний «АМИРА» имеет современный и привлекательный внешний вид и соответствует заданным эксплуатационным характеристикам.

Директор _____
И.С.А. Окутин

Благодарственное письмо!

Мы, как компания выражаем Вам искреннюю ответственную благодарность за поставку светотехнического объекта «Новый Арбат»; «Поварская улица»; «Большая и Молчановка» по программе «Моя улица».

Нам, на мнение наших специалистов, можно утверждать, что ООО «АМИРА» соответствуют современным стандартам и не оставляли без внимания. Особо хотим отметить, что сотрудники компании проявили максимум усилий и заботы, возникающие на протяжении реализации контракта, и не оставались без внимания. Особо хотим отметить, что сотрудники Московского филиала СП ЗАО «АМИРА» проявили максимум усилий и заботы, возникающие на протяжении реализации контракта, и не оставались без внимания. Особо хотим отметить, что сотрудники Московского филиала СП ЗАО «АМИРА» проявили максимум усилий и заботы, возникающие на протяжении реализации контракта, и не оставались без внимания.

Сподарь К.И.

г. Лобненский район, г. Лобненцы, ул.Электрификация, д.3, Петер В, оф.19
701001, ОГРН 5055027000909,
Email info@mg-bel.ru, www.mg-bel.ru



Сертификат соответствия системе менеджмента качества №22.0731.026 от 26.05.2022



Сертификат IQNet №RU.22.0731.026 от 26.05.2022



Сертификат ЕАС № TC BY/112.02.01.052.00062 от 05.06.2017 (действие продлено до 2023 г.)



Сертификат ИНТЕРГАЗСЕРТ оценка деловой репутации РОСС ОГН1.RU.1410.00001 от 07.09.2020



Сертификат ЕАС № TC BY/112.02.01.052.00061 от 05.06.2017 (действие продлено до 2023 г.)



Сертификат соответствия №207 от 25.09.2020

АО «АМИРА»
198095, Санкт-Петербург,
ул. Калинина, д. 22

Тел. : +7(812) 441-25-00,
факс: +7(812) 786-74-39
e-mail: amira@amira.ru

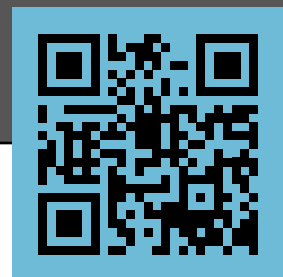

www.amira.ru

2023